

دەروازەيەك
بۆ
زانست و تيۆرى ئابوورى

دەروازەيەك بۆ زانست و تيۆرى ئابوورى

سليمان رحيمي

داپشتنەوہ و ويراستارى

مستەفا غەفور



۲۰۱۲



دهزگای توؤیژینهوه و بلاوکردنهوهی موکریانی

● دهروازهیهک بۆ زانست تیۆری ئابووری

● نووسین و نامادهکردن: سلیمان رهحیمی

● داپشتنهوه و ویراستاری: مستهفا غفور

● نهخشهسازی ناوهوه: پێدار جهعفر

● بهرگ: چیگرعه بدولجه بار

● نرخ: ۲۰۰۰ دینار

● چاپی یهکهم: ۲۰۱۲

● تیراژ: ۷۵۰ دانه

● چاپخانهی: چاپخانهی موکریانی (ههولێر)

● له بهرپۆههبرایهتی گشتیی کتیبخانهکان ژمارهی سپاردنی (۲۱۴) سالی (۲۰۱۲) ی پێ دراوه.

زنجیره ی کتیب (۱۶۳)

MUKIRYANI

هه موو مافیکی بۆ دهزگای موکریانی پارێزراره

ESTABLISHMENT & PUBLICATION

www.mukiryani.com : مآپه ر

ئیمه یل: info@mukiryani.com

ناوہ پروک

- ۹..... خوینہری بہرپتر
- ۱۱..... زانستی نابووری، ھہبوون و پیوستیبوون
- ۱۵..... ٺہو کہرتانہی کہ زانستی نابووری لیکۆلینہوہیان لہ سہر دہکات
- ۱۸..... جۆری مؤڈیلینکی نابووری و کہرتہکانی پھیوہندی دار
- ۱۹..... دوو فاکتہر بنہرتہی لہ بازرای کالا
- ۲۴..... کہرتہکانی بہشداری بازاری پیشکہکردن و داوا لہسہر کالا
- ۲۵..... کہرتی تابیہت و بہرہم ھینہری کالا و ناوہندی لیکۆلینہوہ
- ۲۸..... بہرہمہمہینان و کار و سہرمایہ و سہرچاوہکانی سروشتی
- ۲۹..... میکانیزم و رھوتی بازار، خالی ھاوتا، شوینی دروستیبوونی نرخ
- ۳۷..... داھاتی ولات، یاخود داھاتی گشتی
- ۳۹..... پیوستیہکانی بہکاربہری ھاولاتی یاخود بہکاربہری گشتی
- ۴۶..... پاشہکہوتی گشتی دراو
- ۵۵..... ریبازیان نیزامی باجی
- ۵۵..... ریباز یاخود سیستہمی باجی
- ۵۹..... نابووری زہبہلاح، ماکرۆ، نابووری بالآ
- ۷۷..... ھیزی کار و سہرمایہ
- ۷۹..... بیکاری لہ مؤڈیلینکی نابووریدا

۷۹	رووداوهی یه که می دروستیوونی بییکاری
۸۰	جۆری دووهه می بییکاری
۸۵	دراو و نرخه هه لاسانی تابووری
۹۲	سیاسه تی پاره و رژۆلی سوودی پاره
۹۵	ئه رکه کانی بانکی ناوه ندی یاخود بانکی مه رکه زی
۹۶	بازارگانی نیۆده ولته تی
۹۸	نیشانه کانی بازارپێکی قۆرخکراو
۱۰۱	مه ترسییه کانی سه رمایه گوزاری ده ره کی
۱۰۲	مه ترسی و ریسک یاخود مه ترسی تابووری ولات

پیشکشه شه:

به خوالیخ شیبوان دایک و باو کم

زۆر سوپاسی ده زگای توئینه وهو بلاو کردنه وهی موکریانی ده کم که نهرکی
چاپکردنی نهم کتیبه ی گرتنه نهمستۆ.

خوینەری بەرپۆز:

کتیبی تیۆرییە ئابورییەکان بەزمانی کوردی، بەرھەمی ئەزمونی بەندەییە لەمەر زانستی ئابوری، بانکداری و بازرگانی نیۆدەولتەتی. لەم کتیبەدا، ھەولم داو بە زمانیکی سادە، زانستە ئابورییەکان لەمەر بانک و بازرگانی نیۆدەولتەتی بھەمە روو، بە تایبەتی بۆ ئەو کەسانە دەیانەوی بەرکولتیک لە زانستی ئابوری بکەن، ھەرھەرا بۆ خویندکارانی بواری ئابوری پلەکانی خویندنی ناوەندی، و داناوەندی.

بەندە لەکاتی کارکردنم لەبانک و ناسینی پەیوەندییەکانی بانکی لەبواری نیۆدەولتەیی دا، لەگەڵ ولاتانی پەیوەندیدار، ھەستم کردووہ نێمە کورد پپۆستییان بە سەرچاوەی زانستییە لە بواری ئابوری دا، بەتایبەتی لەبواری بانکداری و بازرگانی نیۆدەولتەتی دا. لەبەر ئەوە بریارمدا لانی کەم لویچیک بھەمە سەرخرمانی وشکەسالی زانستی ئابوری لە کوردستان. لە لایەکی تر نووسین و لیکۆلینەوہ لە کوردستان لەسەر بانک و بانکداری و بازاری کرپین و فرۆشتن زۆر کەمن.

جگە لەوہ زمان، کیشە و کەندوکۆسپی ئیجگار زۆر لەسەر رینگە لیکۆلینەوہ پینکدینی، سەرچاوە و پسپۆرانی ئەو زانستەش لەکۆمەلگە کوردەواریدا، بەدایکی زۆرەوہ ھەم کەمن و ئەگەر ھەشبن دەستم پێیان رانەگەشتووہ. نەبوونی ناوەندیکی لیکۆلینەوہی زانستە جیاوازەکان بەزمانی کوردی، لەناوخۆ، یان دەرەوہی ولات، ئەویش کاری لیکۆلینەوہی سەخت کردووہ.

لە کۆتاییدا سوپاس و پێزانیی خۆم ئاراستە ئەم بەرپۆزانە دەکەم کە یارمەتیان دام بۆ رەنپۆھیتانی ئەم کتیبە:

- خێزانم کە بەردەوام ھاوکارم بووہ.
- کاک رەحمانی نەقشی کە ئەرکی دەرشتنی گرافەکانی کیشا.
- کاک مستەفا غەفوور کە ویراستاری کتیبەکەو ھەمووارکردنی لە رووی زمانەوانییەوہ گرتە ئەستۆ.

سلیمانی رەحیمی

زانستی ئابووری

زانستی ئابووری، لېنكۆلېنەوه لەسەر كردهوه، سرووشت و رهفتاری مرۆف دهكات. لهو بارهیهوه ئهو بارودۆخه ههڵدهسهنگی، كه چۆن مرۆف ههولبدات به باشترین شیوه پێداویستییهكانی رۆژانهی خۆی به دهست یینیت و بهردهوام كهلك لهو ئامرازانه وهرگریت كه له بهردهستییهتی بو وهرگرتنی بریار له مهر به دهست هیئانی ئهو كالا یانهی نیازی پێیانه.

به پێی زانستی ئابووری، خۆشگوزهرانی مرۆفهكان له كۆمه لگادا، یه كه م تیگه یشتن و پێوهری سه ره کی ئهو زانسته یه، بو هه لسه نگانندی بارودۆخی خۆشگوزهرانی مرۆفهكان له سیستمیکی دامه زراوی ئابوویدا. بو ئه وهی ئاستی خۆشگوزهرانی مرۆف به گشتی، له سیستمیکی ئابوویدا مه زنده بكریت و، بتوانریت بریار له سه ر رێژه و ئه ندازه ی ئاسایشی تاك بدریت، پتۆسته نیاز و پێداویستییهكان و ئامرازی گه یشتن بهو نیازانه له بهرامبه ر بهراورد بكرین، تا چه ندوچۆنی مه ودا ی هه لسه وپرانی مرۆف لهو سیستمه دا بپته دی. شاره زایانی ئابووری هه ولده دن له ریگای هه لسه نگانندی ره فتاری مرۆف، واته شیوه ی كه لك وهرگرتنیه كرابه ری له كالا و خزمه ت، تیبگه ن و پتۆسییه كانی مرۆفهكان به واته یه کی تر كالا و خزمه تی به كرابه ری، له بازا ره كانی كپین و فرۆشتن یه كلا بكه نه وه، بو ئه وهی چاره یه ك بو ئهو كیشه یه و گپروگرفته كان پششیار بكه ن. مۆدیلتیکی ئابووری، ئاوینه ی پێداویست و نیازه كانی رۆژانه ی كالا خزمه ته كانی مرۆفه كانه له كومه لگایه ك دا. مرۆفهكان بهردهوام هه ول بو ژیا نیکی باشتر و ئاسایشی ئابووری و رامیا ری زیاتر ده دن. به واتایه کی تر، راده و ئاستیکی به ختیا ربی و خپروخۆشی كۆمه لانی خه لك له سیستمیکی ئابووری رپكو پینك دا ئاوینه ی ئاسایش و هیمنی كۆمه لانی خه لكه لهو كۆمه لگایه دا. ده توانیتن بلیین راده ی به رزی ئاسایش و به ختیا ربی ئابووری له

كۆمەلگايە كادا، نيشانەى پېشكەوتن ريژەى سەرۋەى و خۆشگوزەرانى مرۆفە كانە لەو كۆمەلگايەدا.

ئەو كۆمەلگايانەى خاۋەنى سىستەمىكى پېشكەوتوى ئابورىن، ئاسايشى مرۆفە كان لەو كۆمەلگايەدا بە بەراوردى لەگەل ئەو كۆمەلگايانەى ئاست و رادەيەكى نزمى ئابورىيان ھەيە، زۆر زياترە. كەلك وەرگى كالا و خزمەت ياخود بەكاربەيىبى كالا لە سىستىمىكى ئازادى ئابورىدا دەورىكى سەركى دەگىرپىتت و ئاست و پادە و مەوداى ھەلسورپانى بەكاربەر لە سىستىمىكى ئابورى نيشانەى ئاسايش و ئەمىنىيەتى تەك لەو رىبازەدا نيشان دەدات. مەوداى ھەلسورپان و رادەى گەيشتنى بە كاربەرى ياخود كىرارى كالا لە لايەك و، جۇراوجۆرى كالا لە بازارى كرىن و فرۆشتن لە لايەكى تر و، مەوداى ئاسانكارى بىرپارى دەركردنى مرۆفە كان بە واتايەكى تر ريژە و ئاستى كەلك وەرگرتنى كىرار لە كالا و خزمەت لە زانستى ئابورىدا، سەرۋەرى و سەربەخۆبى بەكاربەرى بازارى كرىن و فرۆشتنى پى دەوترىت.

مەوداى ھەلسورپانى بەكاربەر لە بازارەكانى كرىن و فرۆشتن و بازارگانى ولاتىك نيشانەى ئاستى كرانەۋەى سىستىمى ئابورى و بازارى ئازاد كرىن و فرۆش و ئاست و رادەى ھەلبىزاردنى كەلكوەرگى كالا واتە بەكاربەرى لەو رىبازەدا دەگەيەنىت.

دەبى ب ئامازە ھەشەبكرىت كە مەودا و ئازادى و ئاستى ھەلبىزاردنى بەكاربەرى لە سىستىمىكى ئابورىدا بە گشتى پەيۋەندى راستەوخۆى بە رادەى ئازادى ھەلسورپانى مرۆفە كان ھەيە لەو سىستەمەدا. لە لايەك بەكاربەرى، ھەولدەدات كالا و خزمەتى پىۋىستى و نىيازەكانى خۆى، بە نرخىكى گونجاۋ لە بازارى ئازادى كالا بەكرىت، و لە لايەكى تر بەرھەمھىنەرى كالاكان تىدەكۆشپىت بەرھەمەكانى خۆى لە بازارىكى ئازاد بە نرخىكى كەمتر لە رەكەبەرەكانى خۆى، پېشكەش بە كىرار بكات. ئەو ھەولدانەى ھەدوولا، واتە كىرار و فرۆشپار لە بازارى ئازاددا، دەبىتتە ھۆى دروستبىۋونى رەكەبەرايەتى نىۋان پېشكەشكارى كالا لە لايەك و بەكاربەرى كالا لە لايەكەى تر. ئەۋەش دەبىتتە ھۆى دروستبىۋونى رەكەبەرايەتى لە بازارى ئازادى كالا و لە ئاكامى

ئەو ھەلسۆرانەى نرخی كالا له بازاړى نازادى كالا دروست دەبێت. ئەو ركه بهرايه تيهى بازاړى نازاد له نيوان پيشكهشكارى كالا و خزمەت له لايهك و، كړيارى شتومەت و خزمەت له لايهكى تر كه له راستيدا دەبېتته ريبازى رپژەى ھەبوون و پيويستبوون (Supply and Demand) له زانستى ئابوورى پيى دەگوترى ميكانيزمى بازاړى نازاد. ئەو ميكانيزمە گرنگترين و سەرەكى تریت رھوت و سروشتى بازاړى نازادە. له ئاكامى ئەو ميكانيزمەدا نرخی كالا به ھۆى تيكئالقانى ھيلى رپژەى ھەبوون و پيويستبوون (پيشكەش و داوا) دروست دەبېت، و شوينى تيكئالقانى ئەو دوو ھيلە پيى دەگوترى خالى ھاوتا، كه زانستى بنچينهى تيمۆرى ميكانيزمى بازاړى نازادە، ديتە دروست بوون و نرخی كالاەكه له خالتيك پيك ديت.

ميكانيزمى بازاړى نازاد له زانستى ئابووريدا شوينيكى گرينگى ھەيە. دواتر به تپرو تەسەلى له سەر ئەو بەشە، واتە ميكانيزمى بازاړ و چۆنيه تى بەديهاتنى نرخی كالا دەدوین. تاك، خيزان، كارگەكانى بەرھەمەينان يان كەرتى تايبەت و كەرتى دەولت و بەشى ئابوورى دەرەو، واتە ھەناردە و ھاوردە كردنى كالا و خزمەت، دەتوانن له مۆدیلېكى ئابووريدا بەشدارى بكەن. له زانستى ئابووريشدا وەك ھەموو زانستەكانى تر، دەكرى كۆمەلتيك پاراميتەر له ئارادا بن كه كارىگەر بن له سەر ريبازى زانستى ئابوورى، كه چى بەو حالشەو ھە مۆدیلېكى ئابوورى دا وەلادەنرين و له مۆدیلەكەدا وەرناگيرين يان ناماژەيان پيى ناكريت. ئەو بەو مانايە نيبە كه ئەو پاراميتەر و پيۆەرانه له زانستى ئابووريدا گرینگ نين، تەنانەت ھەو مۆدیلە قسەيان لەسەر نەكراو و كەلكيان لى وەرەنەگراو، گریمان كراو كه ئەو پارەميترانە نەگۆردرون و ناشگۆردرين و وەك خۆيان دەمپنەو و ئالوگۆريان بە سەردا نەھاتوو و نايەت و كارىگەرييان له سەر ئەو مۆدیلە نابيت.

ئەمەش ئەو دەگەيەنيت كه ئەندازە و چۆنيه تى ئەو پاراميترانە نەگۆردراو و دەلین: ئەو مۆدیلەى ئابوورى له سەر بنچينهى سيتريس پارىبوس Ceteris Paribus دارپژاوه و پەيرەوى ھەو ياسايە واتە Ceteris Paribus، دەكات.

ئەمەش مانای ئەو ھەبە، کە ئەو پارامیترانەى لە مۆدیلە کەدا وەر نە گیراوان وا دانراوە کە نە گورن و وەك خۆیان دەمپێننەو، و چەند و چۆنیان ناگۆردریت، واتە لە پێوەر قانونى سیتیریس پاریبوو (Ceteris Paribus) کە لێک وەر گرێاوە. باس و لێدوانی پێکی گرینگی تر لە ئە زانست و ئابووریدا ریباز و پرۆسەى ھەلبژاردن یان ئینتخاب کردنە. شیوازی ھەلبژاردنی تاک لە بازارەکانى کرپن و فرۆشتن، رۆلێکی سەرەکی و گرینگی لە تووێژینەو ەى جۆرى سیستەمى ئابوورى و لاتیکدا ھەبە، بەر دەوام دەورێکی سەرەکی لە ھەلسەنگاندنی ئەو زانستە دەگیریت و بە پێوەرێکی گرینگ دادەنری بۆ راقە کردنی ئەو مەسەلەبە.

پاددەى و ئاستى فراوانى مەوداى ھەلسوورانی تاک لە بازارەکانى کرپن و فرۆشتنى کالاً و خزمەت، جگە لەو ەى لە زانستى ئابووریدا گەلێک گرینگە و وەك پێوەر بابەخێکی زۆرى پیندەدەریت و، بە پێوانەى یە کلا کردنەو بۆ ھەلسەنگاندنی جۆرى سیستەم و ریبازى ئابوورى و لات دیتە ئەژماردن. لە زانیاری ئابووریدا، پتویست ناکات لیکۆلینەو ە لەمەر چەندوچوونى و ھۆکارەکانى ھەلبژاردنی تاک و سەلماندن پینداویستبەکانى جەماوەر دیار بکریت و روونکردنەو ە لەسەر بدریت، زانستى ئابوورى تەنیا ئاماژە بە جۆر و چەشنى ھەلبژاردنەکانى تاک دەکات. لەو بەشەدا لەبەر چى تاک ئەو چەشنە ھەلبژاردنە دەکات؟، و ئەو چیشن و سەلیقەبەى ھەبە؟ و لەبەر چى تام و چێژى ئاواپە؟، زانستى لیکۆلینەو ەى ئابوورى خۆى سەر قالى ئەو شتەنە ناکات. بۆ روون کردنەو ە و لێدوانى لەسەر ئەو بەشە لە کردەو ەى کرپار، زانست و زانیاریبەکانى تر بۆ نمونە، زانیاری تووێژینەو ەى رەفتارى و کردەو ەى تاک، یان زانستى کۆمەلناسى ئەو ئەرکە بەجى دەھینن. زانستى ئابوورى زیاتر ئەو بەشە روون دەکاتەو ە و لیکۆلینەو ەى لەسەر دەکات، کە پەبەندى ھەبە بە چۆنیبەتى ھاتنە دى نرخی شتومەك و، داوا لە سەر کالاً، خزمەت، پێشکەشکردنی ئەو شتومەکانە و، فاکتەرەکانى تری بازار، کە کاریگەرن لە سەر رووداوەکانى زانستى ئابوورى.

ئەو كەرتانەى زانستى ئابوورى لىكۆلئىنەمەيان لە سەر دەكات:

- داوا لەسەر كالا و خزمەت و نىيازەكانى تاك و ھاوالاتى لە بەشى بەكاربەريدا.
- چەندوچوونى و پاش ماوەى نامراز و ئامىرەكانى بەرھەمەينان لە بازاردا لە لايەك و، بىر و پادەى پيشكەشكردنى كالا و ئاستى بەشدارى بەرھەمەينەر لە لايەكى تر، مەوداى ھەلسوورپانى بازارەكانى كرىن و فرۆشتن ديارى دەكەن. لە بازارى كرىن و فرۆشتنى كالا دا ئەوانەى گرینگن ئەمانەن: بەرھەمەينەر چەندە مەوداى بۆ بەرھەمەينان و پيشكەشكردنى كالا و خزمەت پىداوہ و مەوداى ھەلبژاردن و ھەلسوورپانى بەكاربەرى لە بازاردا تا چ پاددەيەكە.
- شىوہ و جۆرى پيشكەتنى كۆمەلگايەك ياخود جۆرى دامەزراوى كۆمەلانى خەلك لە بارى نەزم و بەرئۆبەبەرييەوہ، رۆلئىكى سەركى لە سىستىمى ئابوورىدا دەگىرن. ئەو دامەزراوہيە لە چ ئاستىكى رىكۆپئىكى و نەزم دا، گەلئىك گرینگە.
- بارودوخ و برى زانىارى تەكنەلۆژى و كارامەيى كۆمەلگا بە واتايەكى ديكە چەندى و چوونى تەكنەلۆژى داموودەزاگايى كۆمەلانى خەلك و سىستىم، رۆلئىكى گرینگ دەگىرن. زانىارى و كارامەيى تەكنەلۆژى لە كۆمەلگادا چەند داين كرابى، ئەوہندەش دەتوانى فاكترى گرینگ و سەركى بى لە رەوتى بەرھەمەينان دا.
- ئاستى زانىارى كارامەيى و تەكنەلۆژى لە كۆمەلگايەك دا رۆلئىكى بالاي ھەيە و، دەبىتتە ھۆى ئاسانكارى لە رىبازى بەرھەمەيناندا و دەتوانى پيشوہچوونى لە گواستەنەوہى كالا دا لى بگەويئتەوہ.
- ئاست و پاددەى پيشكەوتنى نامراز و ئامىرەكانى پەيوەندىكردنى كۆمەلانى خەلك، دەتوانى لە رىبازئىكى ئابوورىدا كارىگەرى سەرەكى بىت.
- ئايا ئەو زانستە تا چ ئاست و راددەيەكە و برى پيشكەوتنى تەكنەلۆژى بەكارھىنراو رىژەى چەندە و چەند دەتوانى دەورى سەركى لە رىبازى بەرھەمى گشتى دا بگىرئت؟

دهولت چەند بايەخى بە و بەشە داوہ، و راڊە و برى سەرمايەگوزارى دەولت لە
كەرتى كارامەيى و تەكنەلۆژيدا چەندە؟، گەلێك گرینگن.

-چۆنەيتى و راڊەى ئاسانكارى كەرتى گواستنەوہى ولات، بە واتايەكى تر ئاست و راڊەى
هاتووچۆ و ئاوەدانى رینگە و بانى ولاتێك لە چ پلەيەك دا بێت، دەورى سەركى لە رېبازى
بەرھەمھێنانى گشتى و لە گواستنەوہى ئامرازەكانى بەرھەمھێنان و كالا دا، دەگيريت.

ماوہ و شيوازى گواستنەوہى كالا و ئامزار و ئاميرەكانى بەرھەمھێنان، لە
سيستيمى ئابووریدا گەلێك گرینگن و رۆلى سەرەكیان ھەيە. نرخی گواستنەوہ و
بەھا و دەسپاگەيشتن بەوزە و ئەو بابەتانە، بە بەراوردکردن لە گەل بازارەكانى
دەرەكى لە رېباز و سيستەمى ئابوورى دا گەلێك گرینگن. گەشەکردنى ئەو بەشە،
واتە كەرتى گواستنەوہ لە چ ئاستێك دا يە و دەولت چەند بايەخى پيداوہ و راڊەى
ئاوەدانى چەندە و، بېگومان دەورێكى سەرەكى لە رېبازى بەرھەمھێنان دا دەگيرن.
بەپيى زانستى ئابوورى، رېبازى و بازنەى ئابوورى ولاتێك لەو بەشانە خواروہ
پيچكھاتوہ:

بەشى يەكەم: ئيشكەرى ولات:

بەو بەشە لە كۆمەلانى خەلك دەوتریت كە كارى بەرھەمھێن دەكەن ولە رەوتى
بەرھەمھێنانى ولاتدا بەشدارن، واتە ئەو ھيىزى كارانەى كە بە فەرمى لە كەرتى
و دەيھێنانى بەرھەمى ولات دا بەشدارن.

ئەو كەرتانە بە جۆرێك لە پيچكھێنان و دروست كردنى بەرھەمى كالا و خزمەتى ولات
چالاکن برتین لە كەرتى تايبەتى كۆمپانیاكان، كۆمپانیاكانى بەرھەمھێنان و كپين و
فروشتن، كەرتى دەولتەتى و كەرتى نيمچە دەولتەتى و... ھتد. ئەو بەشە لەو ھيىزە
كار، كە بە شپوہى شاراوہ لە پروسەى بەرھەمھێناندا بەشدارە و خۆى لە دانى باج
دەدزیتەوہ، بە ئيشكەرى فەرمى رەوتى بەرھەمھێنانى گشتى داناندرى و، لە
سيستيمى ئابوورى ولاتدا ئەژمار ناكرى. بە واتايەكى تر ئەو بەشە لە ھيىزى كارى
ھيچ كاريگەرى لە سەر برى داھاتى گشتى ولات نايیت.

زانستی نابووری، تهنانهت له سهه ره وه هیژهی کار که به فهرمی بهشداره له رهوتی بهره‌مه‌پنانی گشتی دا، لیکدانه‌وه دهکات، شهوش شه بهشانه له هیژی کارن که باج و بیمه‌یان له‌سهه ده‌دریت.

به‌شی دووهم: کهرتی سهه‌تاییه که پیک دیت له به‌شکانی کشتوکال و ئاژالاری و به‌شی گیاندارانی ده‌ریایی و دارستان و باغ و لهو باب‌تانه.

به‌شی سییه‌م: کهرتی پیشه‌سازی، کارامه‌یی، سهه‌چاوه‌کانی کانزایی، چین و رستن، گاز و نهوت، وزه و ئاو، به گشتی سهه‌چاوه‌کانی سهه‌روشتی ده‌گریته‌وه.

به‌شی چواره‌م: بهو به‌شه ده‌گوتریت که پیک دیت له خزمه‌تی گشتی که له لایه‌نی کهرتی تاییهت و کۆمپانیاکان و ده‌ولت پیشک‌ه‌شی کۆمه‌لانی خه‌لک ده‌گریت یاخود که‌لکی لی و ه‌رده‌گریت. بو نمونه: به‌شی هاتوچۆ و چاک‌کردنه‌وه و کرپن و فروشتنی ملک و دامووده‌زگای تۆمارکردنی ملک و مال و شهو باب‌تانه‌ی که په‌یوه‌ندیان به شهو به‌شه‌وه هه‌یه و به‌شی پاریزران، له ریزی شهو که‌رته شه‌ژماردن ده‌کرپن. زۆرینه‌ی شهو داموده‌زگایانه‌ی له کهرتی چواره‌م دا ناویان براوه، له لایه‌ن ده‌ولت‌ته‌وه یارمه‌تی ده‌درین، واته سوپسیدیان له سههه. شهو به‌شانه‌ی که سوپسیدیان له سههه، ده‌ولت سهه‌مایه‌گوزاری تیدا کردون. وه‌ک خزمه‌ت‌گوزاری هاتوچۆ، ته‌ندرووستی، په‌روه‌ده و فیژکردن، به‌شی فه‌ره‌نگی جه‌ماوهر، ئاسایشی کۆمه‌لانی خه‌لک و پاراستنی سنوره‌کان و هتد.

به‌شی پینچه‌م: نابووری، له‌گه‌ل شه‌وه‌دا که ده‌ولت خزمه‌ته‌کانی ناوبراری سهه‌روه پیشک‌ه‌شی کۆمه‌لانی خه‌لک له کۆمه‌لگا ده‌کات، سازدانی به‌شیک‌ی زۆری ئیش که به ناوی کریکاری ده‌ولت‌تی کار ده‌کهن به‌رپرسیاره‌که‌ی ده‌ولت‌تن و به شهو به‌شه‌ی زانستی نابووری کهرتی پینجه‌می ده‌وتریت. به گشتی زانستی نابووری، توپینه‌وه له سهه ره‌وشت و ره‌فتاری و کرده‌وی مروّف له بازاره‌کاندا، ده‌کات. شپواز و ره‌فتاری تاک و جوژی داوا و پیوستکانی به‌کاربه‌ری، له ریبازی نابووری ولاتدا ده‌توانیت زۆر گرینگ بیت و، ده‌وریکی سهه‌ه‌کی له پیکهاتن و دروست کردنی مۆدیلی نابووری ولاتدا بگریت.

جوړی مؤدیلې تابووری په یوونډی بهو کهرتانهوه ههپه که له مؤدیله کهدا به شداری دهکن.

به پېنی زانستی تابووری، دارشتنی مؤدیلېکی تابووری هه لسه نگانډنی په یوونډی ریژه و راده ی پیشکه شکردن و داوا له سهر کالآ و خزمه ته کان له بازای کرپن و فرۆشتن له سهر بنه مای میکانیزمی بازاری نازاد ده کریت. رۆلی به کاربه ری له دارشتنی مؤدیلېکی تابووریدا گه لیک گرینگه. له لایه ک ریژه و بری دراوی تهرخانکراو بۆ کرپنی کالآ و به شی خزمهت، له بازنه ی هه لسه سورانی تابووریدا رۆلی بنچینه بی ده گپری و، له لایه کی تر نه ندازی کالآ ی پیشکه ش کراو له لایه ن فرۆشیار، ده توانی کاربگری نیجگار زوری له سهر بازار کرپن و فرۆشتنی شتومه ک هه بیټ.

به واتایه کی تر نه ندازه و مه ودا ی ده سپرا گه یشتنی کالآ له بازاری کرپن و فرۆش بۆ مه به سته کانی به کاربه ری ده وریکی بنه رته ی ده گپریټ له وه دیه پنیانی میکانیزمی بازاری نازاد و داوا له سهر کالآ پیشکه شی کراو. گرینگترین فاکتور، نیاز و داوا ی به کاربه ری له سیستمه میکی تابووریدا ناست و راده ی له به رده ست بوون و ماوه ی گه یشتن به کالآ له بازاره کانی کرپن و فرۆشتندا. شیوازی به ده سته پنیان و نه و ماوه یه ی که به کاربه ر بۆ ده سکه وتنی نه و کالآه تهرخانی ده کات، هه روه ها جوړا جوړی کالآ له بازاری نازاددا له پیکه پنیانی فه رمی و شه قلی سیستمی تابووری ولایتیک، هم ده وریکی گرینگه هه په و هه میش راده ی ومه ودا یی ده سه لاتی به کاربه ری له ریبازی هه لپژارډنی نیازه کانی نیشان ددات و ده ی سه لمینیټ. سه بارهت به سه روه ری یخود به کاربه ری، دواتر له به شی تاییهت به مکانیزمی بازاری نازاددا، به تیروته سه لی باسی له سهر ده کریت.

دوو فاکتەر روئی سهرمکی له بازاری کالادا دهگیرن:

یه کهم: ئاست و پادهی له بهردهست بوونی شمەک له بازاره کانی کپین و فرۆشتن واته بر و ئەندازهی پیشکه شکردنی شمەک له لایهن بهره مهیتنەر.

دووهم: ریژه و بری داوای به کاربهیری له سهر کالای پیشکش کراو له بازاری کپین و فرۆشتندا.

ئەو دوو فاکتەرانه په یوهندی راسته وخۆیان به یه کتره وه ههیه، کهم بوون یا زیاد کردنی ههر یهک له دوو فاکتەرانه کاریگهری له سهر ئەوه کهی تر ده بیت. به پیتی زانستی ئابووری و له سهر بنه مای میکانیزمی بازاری نازاد، ئەگەر پیتویستی له سهر کالایهک واته داوای به کاربهیری له سهر ئەو کالایه له بازاردا زیاد بکات و بری پیشکه شکردنی ئەو کالایه به رهو که مبونوهه بجیت، ده بیته هژی کهم بوونی ئەو کالایه له بازارداو بهرزبوونه وه نرخه کهی. دابه زینی ئاست و ریژهی پیشکه شکردنی شمەک و زیاد کردنی داوای هاوکات له سهر ئەو کالایه، له زانستی ئابووری پی ده لئین دیاردهی قاتبوون و چربوونه وهی ئەو کالایه له بازاری کپین و فرۆشتندا. که وابوو به پیتی زانست و میکانیزمی بازاری نازاد ئەگەر داوا له سهر کالایهک له بازاری کپین و فرۆشتن دا بهرزبیته وه، هاوکات ئاست و بری پیشکه شکردن له لایهن فرۆشیار له هه مان بازاردا به رهو نزمی برهوا، نرخه ئەو کالایه و خزمهت زیاد ده کات و، ئەو بارودۆخه له زانستی ئابووریدا دیاردهی قاتبوون یان چربوونه یی ده لئین.

بهرزبوونه وهی نرخه ئەو کالایه ی له ئاکامی قاتبوون یان چربوونه وهی بری پیشکه شکردنی هاتۆته گۆری، کارده کاته سهر نرخه کالاکانی دیکه ی له بازاردا و ده بیته هژی بهرزبوونه وهی نرخیان. په یوهندی پیشکه شکردن و داوا له سهر کالایه و نرخ و دیاردهی که میابی له مۆدیلی ژماره یهک دا نیشان دراوه.

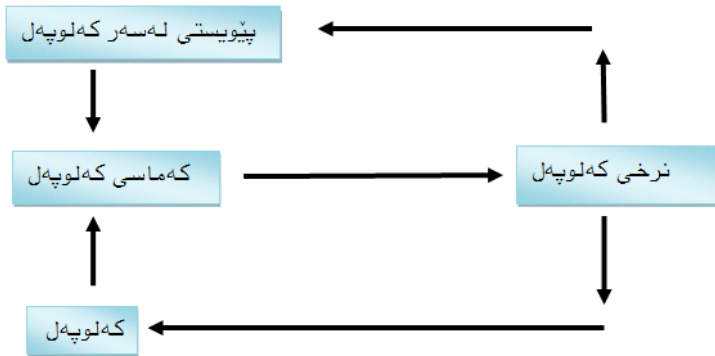

مؤدیلی ژماره (۱)

له مؤدیلی ژماره یه کدا شه وه روونده بیته، که له لایه که نرخي کالآ په یوه ندي راسته و خوی به راددهی کم و زوری شه کالایه له بازاردا هه یه، بهو مانه یه هه ر چند بری داوا لهسه ر کالایه ک زیاده بیته و مهودای ودهسته که وتنی چرتر بی شه و ندهش نرخي شه کالایه بهرزه. له لایه کی تر که می و قاتبون و یا بری کالایه که له بازاردا، په یوه ندي راسته و خوی به پښوښتی مرؤفه کان و ریژهی به ره می پیشکه شکرای شه کالایه وه هه یه. که و ابو هه ر چند ناستی که می کالایه ک چرتر بیته بهو شه نده زیادهش نرخي شه کالایه بهرزه. له وینهی ژماره یه کدا نیشان دراوه، که نرخي که کالآ و خزمهت، په یوه ندي راسته و خوی به پیداوښتی مرؤفه کانی کومه لگایه که وه هه یه.

بازاری کالآ، شوینیکه که فرؤشیار و به کار بهر واته (کرپار) یه کتر ده گرنه وه، به و اتایه کی دیکه به ره مه یته ر کالاکه ی خوی له بازار پیکي نازادی کرپین و فرؤشتن دا بو فرؤشتن پیشکه ش ده کات، و کرپار یش بو ودهسته هی نانی یا کرپینی کالای پښوښتی خوی له ریگه شه بازار وه هه لس و کهوت ده کات. پیشکه شکار و داواکاری کالآ، واته فرؤشیار و کرپاری کالآ و خزمهت، له بازار پیکي نازادی کرپین و فرؤشتندا یه کتر ده گرنه وه، له ناکامی به یه کتر گه یشتنی شه دوو لایه نه به مه رجی فرؤشیار و کرپار،

كالا و خزمەت كەند و كۆسپىكى ئەوتۇيان نەكەوتتە سەر رىنگا و، بتوانن لەو بازاردا ئازادانە مامەلەى خۇيان بكەن، نرخى ئەو كالاىە لە ئاكامى ھەلئس و كەوتى فرۆشپار و كپىردا دىتتە دى. ھەروەك پىشتەر ئاماژەى پى كرا، ھەلئس و كەوتى ئەو دوو لايەنە، مىكانىزمى بازارى ئازاد دىنئىتتە ئاراو.

ھەر لە سەر ئەو بنەمايە واتە مىكانىزمى بازارى ئازاد، بەرھەمى جۆراچۆر دەخرىنە بازار و بەكاربەرى يان كپىار، بە پىى تواناى ھىزى كپىن يان ھىزى كپىن ھەلبىزان، پرۆسەى كپىنى خۆى ئەنجام دەدات و بەم شىوہە مەزەندەى كالا دىارى دەكرىت. بە واتايەكى دىكە كپىار لە رىنگەى بازاروہە جۆرى سەلىقە و تامى خۆى بە بەرھەمھىنەر رادەگەىنئىت و، بەرھەمھىنەرىش پىداوئىستىيەكانى كپىار بە پىى ئەو زانىارىيانەى لە بازاروہە بە دەستى گەشىتوہە، بەرھەم دەھىنئىت. دەتوانئىت بلىين: بازارى ئازاد و مىكانىزمى ئەو بازارە، شوپىن بۆ پىشكەشكردنى كالا و خزمەت لە لايەيك و، لە لايەكەى تر ھەلئسەنگاندنى سەلىقەو تامى كپىارە و ھەروہە لەو شوپىنەشوہە لە رىنگەى رەكەبەرايەتتىيەكى ساخلەمەوہە، نرخى راستەقىنەى كالا دىتتە دى و كالاكان مەزەندەيان بۆ دادەنرىت. لەبنچىنەدا بەھا ياخود نرخى كالا و خزمەت، پەپرەوى رەوت و سروشتى بنچىنەى مىكانىزمى بازارى ئازادى كالا دەكات. ئەگەر داوا لەسەر كالاىەك بەرز بىت و خستەنە بازارى ئەو كالاىە لە سەر ئاستى پىشورى خۆى بىنئىتتەوہ و نەگۆردرىت، نرخى ئەو كالاىە بەرز دەبىتتەوہ.

لە مۆدىلى ژمارە (۲) دا پەيوەندى داوا و پىشكەشكردنى كالا و نرخەكە نىشان دراوہ. ئەگەر پىشكەشكردنى كالاىەك لە بازارى كپىن و فرۆشتن دا زىاد بكات و، داوا لەسەر ئەو كالاىە لەسەر ئاستى پىشورى خۆى بىنئىتتەوہ، نرخى ئەو كالاىە دادەبەزىت، بە واتايەكى تر ئەو دوو فاكئەرە، واتە داوا لەسەر كالاىە و پىشكەش كردنى پەيوەندىيەكى راستەوخۇيان بە يەكتەرەوہ ھەيە، ئالۆگۆر لە ھەريەك لەو دووانەدا كارىگەرى لەسەر ئەوہكەى تر دادەنئىت.

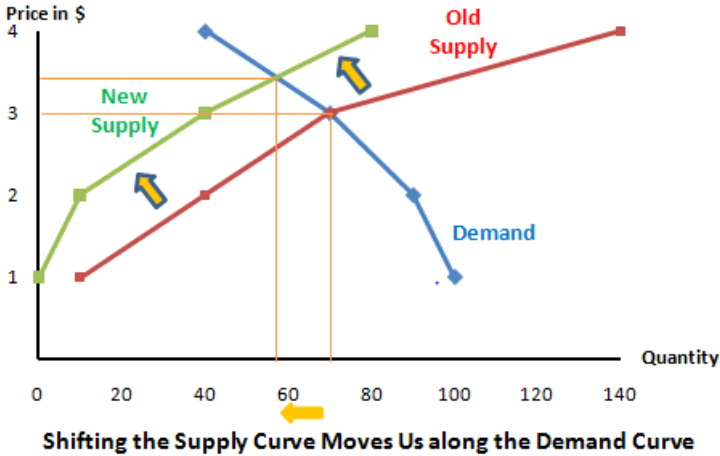

مۆدېلى ژماره (۲)

له مۆدېلى ژماره دوودا له ئاكامى تېكنالانى ھېلى چەماوھى داوا و پېشكەش كىردنى كالا دەتوانىتەن بەو دەرئەنجامى خوارەو بەگەين:

له پلەي يەكەمدا: ئەگەر نىرخى كالا (۳) دۆلار بىت، برى پېشكەش كىردنى (۷۰) بىت، كاتىك ئەندازەي پېشكەش كىردنى له (۷۰) وە دابەزى بۆ (۵۸) ، نىرخەكەي بەرز دەبىتەو و دەگاتە ئاستى (۳،۵) سى دۆلار نىو. ئاشكرايە رادە و ئاستى داوا له سەر كالا له ھەردوو حالەتدا لەسەر شوينى خۆي ماوئەتەو و نەگۆرداوه. نىرخى كالا له ئاكامى تېكنالانى ھېلى چەماوھى داوا لەسەر كالا يەك و ھېلى چەماوھى پېشكەش كىردنى ئەو كالا يە له بازاى نازادى شتومەك دىتە دى. له راستىدادا بازاى نازادى كىرپىن و فرۆشتنى كالا، شوينى دىارى كىردنى نىرخى كالا ي پېشكەش كىراوه، جگە لەوھش بازاى جىنگەي خۆلقان و گواستەوھى زانىبارى پېشكەش كىردن و داوايە له سەر كالا. بەھا و نىرخى ھەموو كالا يەك له بازاى نازاد له تېكنالاندنى ھېلى چەماوھى داوا لەسەر كالا يەك و پېشكەشى ھەمان كالا بىت دىت.

خالی تیکنالانی هیلی داوا و پیشکهشکردن له بازاردا، خالی یه کسانی یان تیکهالتقانی پیدهوتریت، شوینی دروستبوونی نرخي ئەو کالایه خالی بهیهك گه‌یشتنه‌وهی ئەو دوو هیله‌یه. ئەو میکانیزمهی بازاری نازاد باسی ده‌کات، به شیوازی تیئوریه و له سهر بنه‌مای ره‌وتی دوو هیلی چه‌ماوه‌ی داوا و پیشکهشی کالا دارپژاوه و، شوینی بهیهك گه‌یشتنه‌وه یان تیکهالتقانی ئەو دوو هیله واته هیلی پیشکهشکردنی کالایهك و هیلی داوای له سهر ئەو کالایه خالی یه کسانی پی ده‌وتریت و نرخي ئەو کالا له‌و خاله‌دا دیته‌دی.

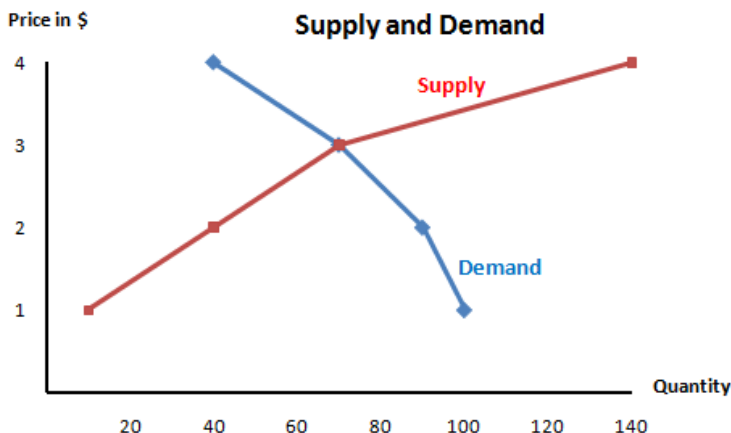

مۆدیلی ژماره (۳)

تیکنالانی دوو هیلی پیشکهشکردنی کالا و داوای له‌سهر ئەو کالایه نیشان ده‌دات که له ئاکامی ئەو تیکهالتقانه نرخي ئەو کالایه له بازاری نازاد به پیی ریبازی میکانیزمی بازاری نازادی لی ده‌که‌ویتنه‌وه. دواتر به تییر و ته‌سه‌لی، باسی ریبازی نیشاندانی هیله‌کانی داوا و پیشکهش کردن و، خالی یه کسانی یان شوینی هاتنه‌دی نرخي کالا ده‌کریت. ئەو کالا و شتومه‌کانهی که ئیمه‌رۆژانه که‌لکیان لی

وهرده گرین له لایهن کهرتی تاییهت و بهشی هاوالاتی و کهرتی نیمچه دهولته تی و دهولته توه پیشکشی بازاری کرپین و فروشتت ده کرپین.

کهرتهکانی به شدوری بازاری پیشکشکردن و داوا له سهر کالا و خزمهت بریتین له:

بهشی هاوالاتی، بهو به شه دهوتریت، که ده توانی راسته و خو به شداری رهوت و پرۆسه ی نیشکردنی گشتی ولات بیت و، وهک دانیشتوی ولات نه ژماردهن ده کریت که له شوینهکانی راهینان و خویندن یا له بهشی مالوه کار دهکات و، له رهوتی راهینان و بهره مهیناندا به شداره. له راستیدا نه م به شه هم ده توانی بهره مهین بیت، و هم به کار بهری و کرپاری کالا و خزمهت بی.

نهو به شه ی هاوالاتی بو نه وهی بتوانیت پیداویستییهکانی خو ی دهسته بهر بکات، پیویسته خاوهنی داهات بیت، ههر بویه بهشی هاوالاتی نامراز و نامیرهکانی بهره مهینان و هیزی دهست و بازوی خو ی له به رامبه ر دراودا ده فروشیت و، له ریگای فروشتنی هیزی کاری خو ی ده بیته خاوهنی دراوی پیویستی بو کرپینی پیداویستییهکانی پرۆزانه ی. به شیک له هاوالاتی پرۆزانه نیش دهکات بو گه یشتنی به بره دراوی پیویستی بو دابین کردنی نیازهکانی پرۆزانه ی خو ی، به شیک دیکه ی هاوالاتی کاروباری مالوه دهکات، وهک ناماده کردنی خوارده مهنی، پاک و خاوینی مالوه و ناگاداری مندا و بارهینان و شتی لهو بابه تانه. بهشی خزمه ته کان که له ناو مالدا له لایهن هاوالاتیه وه نه مجام ده دریت، هیشتا له رهوتی تابووریدا نرخ ی بو دیاری نه کراوه و کاریگه ر نییه له سهر ناست و و بری ده رامه تی گشتی ولات. بهشی هاوالاتی له تابووری ولاتدا وهک بهشی به کار بهری کالا ناسراوه و، پیکهاته یه کی زور گرینگی تابووریه و په یوهندی راسته و خو ی هه یه به پیویستییهکانی تاك له کومه لگا و کهرتی داوا له سهر کالا و پیشکشکردنی.

ههر چهنده ریژه ی داوای کرپاری کالا یان ناستی ویستی به کار بهری له سهر کالای زورتر بیت، به مه رجی و بری پیشکشکردنی نهو کالایه له بازاری زیاد نهکات و یان

هەر به ئەندازەى پێشوو بێنیتەوه، به هه‌مان ئەندازە دەبێتە هۆى كەم بوونى ئەو كالاى، و له ئاكامدا به‌رزبوونه‌وى نرخى ئەو كالاى لى ده‌كه‌وتتەوه، و دەبێتە هۆى كەمبوونى يا چ‌رپوونه‌وه ئەو كالاى له بازاردا.

كهرتى تايبەت يان كۆمپانیه‌كانى به‌رهمه‌پنه‌رى كالا

به‌شى زۆرينه‌ى كالاكانى پيداويستى بازار له لايه‌ن كۆمپانياكانى كهرتى تايبه‌ته‌وه به‌رهم ده‌هينرى و ده‌درتتە بازارى كالا بۆ ك‌رپين و فرۆشتن. كهرتى تايبەت بۆ به‌رهمه‌پنه‌رانى كالا و خزمەت، تا داواكانى تاك و كۆمەلانى خه‌لك به‌ جى به‌نيت، له رينگه‌ى بازاره‌وه هه‌ول ده‌دات زانيارى له‌سه‌ر پيداويستيه‌كانى به‌كاربه‌رى كۆ بكتاوه. بۆ ئەو مه‌به‌سته‌ش له كەلك دەستەى لىكۆلینه‌وه يا بازارپه‌يداكردن وەرده‌گریت. دەستەى بازارپه‌يداكردن و تاوتويكردنى نيازەكانى به‌كاربه‌رى به‌ په‌ناپه‌رندە به‌ر ك‌ريارى كالا و خزمەت به‌ گشتى، له‌و رووه‌وه زانيارى پيويست بۆ به‌رهمه‌پنه‌ران كۆده‌كاتەوه، و ده‌يداته كهرتى به‌رهمه‌پنه‌رانى كالا و خزمەت.

له‌ئاكامدا كهرتى به‌رهمه‌پنه‌رانى كالا و خزمەت، به‌ پيى ئەو زانياريه‌ى له دەستەى لىكۆلینه‌وه پيىگه‌يشتوه، هه‌ول ده‌دات سه‌ليقه و تامى به‌كاربه‌رى مه‌زنده بكتات، هه‌ر به‌ پيى ئەو زانياريه‌ شتومه‌كى پيويستى ك‌ريار به‌رهم به‌نيت و په‌وانه‌ى بازاره‌كانى ك‌رپين و فرۆشتنى بكتات. كهرتى تايبەت به‌شيكى سه‌ركى نابوو و لا‌ته و ده‌ورينكى گرینگى له‌ رەت و پرۆسه‌ى به‌رهمه‌پنه‌راندا ده‌گيرت. كهرتى تايبەت بۆ كۆكرده‌وى ئەو زانياريه‌، كەلك له‌ رينياز و زانستى تايبه‌تى وەرده‌گریت بۆ هه‌لسنگاندن و ناسينى ويست و چيژ و هه‌ستى سه‌ليقه‌ى به‌كاربه‌رى و ك‌ريار. بۆ ئەوه‌ى بتوانيت كالاى پيويستى ك‌ريار و مه‌سه‌رفى بازار له‌ سه‌ر بنه‌ماى چيژ و ئاره‌زووى ك‌ريار به‌رهم به‌نيت، كەلك له‌ ناوندى لىكۆلینه‌وى Research and Promotion وەرده‌گریت. ئەوه‌ش به‌و مانابه‌يه‌ كه به‌شى Research and Promotion، له‌ رينگای په‌يوه‌ندى كردنى راسته‌وخۆ و ناراسته‌وخۆ به‌ به‌كاربه‌رى كالا و خزمەت، هه‌ول ده‌دات تا ئەو جيه‌ى بتوانى تام و

سه‌لیقه‌ی کریار بزانی و به به‌شی به‌ره‌می رابگه‌یه‌نیت، و به‌شی به‌ره‌میش له‌سه‌ر ده‌ره‌نجامی لی‌کۆلینه‌وه‌کانی Research and Promotion به‌رنامه‌ بۆ به‌ره‌می داهاتوی حۆی داب‌پێژی. به‌م چه‌شنه‌ کالای پێویستی بازاری ئازاد به‌ره‌م ده‌هینریت. له‌ راستیدا به‌شی به‌ره‌مه‌هینانی کالای Research and Promotion واته‌ **فه‌رمانگه‌ی لی‌کۆلینه‌وه‌ بۆ هه‌لسه‌نگاندنی ره‌فتار و سه‌لیقه‌ و ئاره‌زووی کریار و به‌کاربه‌ری** به‌کارده‌هینیت و، پاره‌یه‌کی زۆریش بۆ ئه‌و مه‌به‌سته‌ ته‌رخان ده‌کا، تا له‌و رێگایه‌وه‌ ئه‌و کالایه‌ به‌ره‌رم به‌هینیت که له‌گه‌ل ئاره‌زو و سه‌لیقه‌ی به‌کاربه‌ری ده‌گونجی. فه‌رمانگه‌ی زانایانی لی‌کۆلینه‌وه‌ و هه‌لسه‌نگاندنی په‌فتار و کرده‌وه‌ی سه‌لیقه‌ و ئاره‌زووی کریار، له‌ راستیدا به‌ر له‌ پێشکه‌شکردنی کالای پێداویست و نیازه‌کانی بازاری کالای و سه‌لیقه‌ و ئاره‌زووی به‌کاربه‌ری شوناسایی کرده‌وه‌، و به‌ره‌مه‌هینهری شتومه‌ک ده‌زانیت جۆر و تام و هه‌لبژارده‌ی به‌کاربه‌ری چیه‌. ناشکرایه‌ ئه‌م شیوازه‌ی به‌ره‌مه‌هینان گه‌لیک پرسیار دینیته‌ ئاراوه‌، بۆ نمونه‌ ئایا له‌ ئاکامی ده‌ستپه‌ردانی ده‌سته‌ی لی‌کۆلینه‌وه‌، سه‌لیقه‌ و ئاره‌زووی به‌کاربه‌ری ناکه‌وێته‌ ژێر رکینف و کاربگه‌ری ده‌سته‌ی توێژه‌ری کالای و، له‌ کۆتاییدا به‌شی به‌ره‌مه‌هینان؟ له‌و لی‌کۆلینه‌وانه‌د، به‌ر له‌ پرۆسه‌ و په‌وتی به‌ره‌مه‌هینان و پێشه‌که‌شکردنی کالای، هه‌لسه‌نگاندنی‌کی تیروته‌سه‌ل له‌سه‌ر هه‌ستی هه‌لبژاردن و جۆری تام و سه‌لیقه‌ی کریار یا به‌کاربه‌ری ده‌کریت و، زۆر جار به‌ر له‌وه‌ی کریار ئاگادار بیت و زانیبیت له‌سه‌ر ئاره‌زوو، سه‌لیقه‌ و نیازه‌کانی پۆژانه‌ی ره‌وتی به‌ره‌مه‌هینان پریاری وه‌رگرتوه‌.

پرسیاریکی تر ئه‌وه‌یه‌: ئایا ناستی هه‌لسوورانی به‌کاربه‌ری له‌ بازاری ئازادا که ده‌سه‌لاتداری به‌کاربه‌ری پێ ده‌گۆتری، نه‌ که‌وتۆته‌ ژێر کاربگه‌ری ده‌سته‌ی لی‌کۆلینه‌وه‌ی کالای؟

جگه‌ له‌به‌شداری لی‌هاتوانی ئابووری و پسه‌پۆرانی به‌ره‌مه‌هینان و هه‌لسه‌نگاندنی نرخی پێداویستییه‌کانی به‌کاربه‌ری، له‌ ده‌سته‌ی لی‌کۆله‌ره‌وه‌ی سه‌لیقه‌ و ره‌فتار و کرده‌وه‌ی کریار و شیوه‌ی کریاری کالادا، زانایانی ره‌فتارناسی و ده‌روونناسی و

کۆمەلناسی لەسەر هەست و جۆری بەکاربەری ئارەزووی کەربارێش بەشدارن و، رۆلێکی سەرەکی لە رەوتی لیکۆلینەوانەدا دەگێرن.

دیاریکردنی ناو و پەنگ شەکل و جۆری کالاً لە پال تام و سەلیقە کەربار، یەکیکە لە ئەرکەکانی تری دەستە لیکۆلینەوانە Research and Promotion نە. بەشیکە لە زانستی لیکۆلینەوانە Research and Promotion پەپەندی بە چەندوچۆنی ئاست و پادە هەلبژاردنی کەربار هەیه و، ئەوەش لای خۆی ئەو پەرسپارە دروست دەکات: نایا کەرباری کردەوانە دەستە تویژینەوانە واته Research and Promotion بەر لە پەرسە بەرەمەپینانی کالاً و خەمەت، مەترسی بە هەلبەردنی بەکاربەری لە رەوتی هەلبژاردنی کالادا دروست ناکات؟ و مەودای رەوتی هەلبژاردنی کەربار کە بناغە تیتۆری مەکانیزمی بازاری ئازادە، ناکەوینە مەترسییەوانە؟

لە ئاکامدا، بەهۆی دەستپەردانی ناوەندی Research and Promotion کە بە مەبەستی تاییەت رەفتار، رەوشت و سەلیقە کەربار هەلدەسەنگینی، دوور نییە دەسەسەلاتدارییەتی بەکاربەری کە بنەمای پەرسە بازاری ئازادە، بخاتە مەترسی بە هەلبەردن، بیگومان ئەمەش ئەو پەرسپارە دروست دەکات کە نە کەرباری هەلبژاردنی بەکاربەری بەکەوینە ژیر رکیف و کەرباری ئەو شیوازی لیکۆلینەوانە؟

بەو حالەشەوانە لایەکی دیکە ئەو باسە دەتوانیت ئەوانە بیت، رەنگە ناکامی ریبازی لیکۆلینەوانە ناوەندی Research and Promotion بەشی بەکاربەری هۆشپار بکاتەوانە و، ببیتە هۆی هاسانکاری ریبازی هەلبژاردنی کەرباری کالاً لە بازارەکانی کەربان و فرۆشتن و، هەلسوورانی ئاگاہانە و لە کۆتاییدا مەودا و دەسەسەلاتدارییەتی کەربار لە بازارەکانی کەربان و فرۆشتن فراوانتر و بەرینتر بکات.

بهره‌موم و مكو ئاكامى كه‌لك و رگرتنى كارو سهرمايه و سهرچاومكانى سروشتى و كانزايى

كار يان ئيش، بهو به‌شهى هيژى كار ده‌گوتري، كه بو به‌ديهينانى رهوت و پرؤسهى به‌ره‌مهينان له لايهن هاولاتى، ده‌ولت و كهرتى تاييهت تهرخان ده‌كرت. له ئابووريه‌كى پيشكه‌وتوودا له پرؤسهى به‌ره‌مهيناندا، كه كه‌لك له ته‌كنولؤژى و زانست كامپيوتر و ئه‌ليكترؤنىك، وهرده‌گيرت، هيژى ميشك به به‌راوورد له‌گه‌ل هيژى ده‌ست و بازوو پتره و، كارىگه‌رى ئه‌و به‌شه له هيژى كار كردن له داهاى گشتى و لاتدا، له ئاستىكى به‌رز دايه. كه‌وابوو كار به‌و هيژانه ده‌گوتريت كه به شيؤديه‌ك له پرؤسهى به‌ره‌مه‌مى گشتيدا كارىگه‌رييان هه‌بت. هيژى كار له راستيدا ئاكامى تواناي و هيژى به‌كارهينانى سروشتى جه‌سته‌يى يان ميشكه.

سهرمايه، برتبيه له بهشى ئامير و ئامراز و هؤيه‌كانى به‌ره‌مهينان و بينا و هه‌موو ئه‌و شتومه‌ك و ئامرازانه‌ى، له رهوتى به‌ره‌مهيناندا دا كه‌لكى لى وهرده‌گيرت و، به گشتى كالا و خزمه‌تى به‌ره‌مه‌مى پيى به‌ره‌م ده‌هيئريت.

سرووشت، برتبيه له به‌ره‌مه‌كانى كانزايى، سروشتى و زهوى و ئاو و هه‌موو سه‌رچاوه‌كانى سروشتى ژير زه‌مين. به‌شى سروشتى له ئابوورى و لاتدا رۆلئىكى گرينگى هه‌يه. ئه‌و و لاتانه‌ى خاوه‌نى نه‌وت و گازى سروشتى و كانزايى و سه‌رچاوه‌ى سروشتين شوين و كارتىكردنئىكى تاييه‌تيان له سيسته‌مئىكى ئابووريدا هه‌يه، به مه‌رجئى كه‌لك وهرگرتن و به‌كارهينانيان خاوه‌نى پرنسيپى به‌جى و ساغله‌م بيت. شيؤازى كه‌لكه‌هرگرتن له كانزاكانى سروشت و جوژى دابه‌شكردنى ئه‌و ئامرازانه ده‌ورى سه‌ره‌كى و گرینگ له ئابوورى و لاتدا ده‌گيرت.

میکانیزم و رقبازی بازار

مهودای چالاکی و ئاستی داواکانی به کاربهری و ئه اندازهی پیشکه شکرکردنی کالا و خزمهت له بازارپیکي ئازاددا، ده بیته هوی پیشکاتنی میکانیزم یان هوجۆلی بازار و له کۆتاییدا نرخ و بههای کالا و خزمهت، له بازارپادا. وهك پیشتر ئاماژهی پیتی کرا، ئه وهه لئسوران و هوجۆلهی به کاربهری و مهودای پادهی پیشکه شکرکردنی کالا له بازاری ئازاد میکانیزمی بازاری ئازادی پیتی دهوتریت.

بناعهی میکانیزمی بازاری ئازاد، له سهه ئه اندازه و مهودای هه لئسوران و داوای کربار بو کالا و خزمهت و، رقبههی که لک وهرگرتنی به کاربهری و، پادهی کالای پیشکاهی و خزمهت له بازارپیکي ئازاددا، پینک دیت. سه لبقه، ئاره زوو، شیواز، رقباز و مهودای توانایی هه لئبژاردنی به کاربهری له لایهک و، جۆراجۆری، فراوانی و چه شنی کالاکان له لایهکی تر، رۆلی سه رهکی له میکانیزمی بازارپادا ده گین. میکانیزمی بازار، یه کیکه له هۆکاره هه ره گرینگهکانی وه دیه پینانی نرخي کالا و خزمهت له بازاری ئازاددا، به مه رجیک هیچ گیر و گرفتیک له سهه رینگهی دروستبوونی ئه وه میکانیزمه نهی، و ده ولت ده ست له پروسهی ئابووری و میکانیزمی بازار وه رنه دات.

هه رچه نده راسته که جۆری سیسته می سیاسی ولات و چه ند و چۆنی پادهی ده ستیوه ردانی ده ولت له سیسته میکی ئابووریدا، ده ورپیکي به رچاو و سه رهکی له مهه ر مهودای میکانیزمی بازاری ئازاددا ده گین، به لام پینویسته ئاماژه به وهش بکرت، که ئاست و پادهی سه رچاوهکانی سهروشتی ولات له سیسته میکی ئابووریدا رۆلیکی گرینگ و شوینیکی تایه تیان هه یه. ده سه لاتی به شی به کاربهری یان کرباری کالا و خزمهت له بازاری ئازاددا، به یوندهی راستۆخۆی به جۆراجۆری، فراوانی، شیوه، ئه اندازه، جۆری بسته بهندی، نرخي کالا و چه شنی خزمهت، له بازارپادا هه یه. هه رچه نده جۆراجۆری و فراوانی کالا له بازارپادا پتر بیت، به کاره پینهر یان به شی

به کاربهری شتومهك و خزمهت به گشتی، باشتر و ئاسانتر دهتوانی هه‌لبژاردنی خۆی له بازاری کپین و فرۆشتن ئه‌نجام بدا.

مه‌ودای ئازادی كه‌لكوه‌رگرتنی به‌کاره‌ینه‌ری کالا و خزمهت یان به‌کاربهری، له‌مه‌ر ده‌رفه‌تی پینکهاتنی هه‌بژی هه‌لبژاردنی و پاده‌ی به‌کار هه‌بنانی ده‌سه‌لاتی به‌کاربهری له بازاریکی ئازاددا، ده‌سه‌لاتدارییه‌تی به‌کاربهری پینی ده‌گۆتریت. له سیستمیکی ئابووریدا، پاده و مه‌ودای ده‌سه‌سه‌لاتدارییه‌تی به‌کاربهری، له بازاره‌کانی کپین و فرۆشتن چهند فراوان بیت، به هه‌مان ئه‌ندازه توانای هه‌لبژاردنی تاك بو دیاریکردنی جوړی هه‌لبژاردنه‌که‌ی زۆرتره. سیستمیکی ئاوا به ره‌وتیکی ئازاد و کراوه له‌قه‌له‌م ده‌دری.

خالی په‌گگرتنه‌وهی هیلی پیشکه‌شکردن و داوا، یا خالی هاوتایی و هاوسه‌نگی

له میکانیزمی بازاری نازادا

له بازارپیکي نازادی کرین و فروشتنی شتومه‌کدا که بناغه‌که‌ی له‌سه‌ر میکانیزمی بازاری نازاد هه‌لده‌سه‌نگینری، به پیی تیتوری میکانیزمی بازاری نازاد، هیلی داوا له‌سه‌ر کالا و خزمه‌ت و هیلی پیشکه‌شکردنی نه‌و کالایه به‌هوی میکانیزمی بازاری نازاد له شوینیک یه‌کتر ده‌گرنه‌وه. به واتایه‌کی دیکه هیلی داوا و پیشکه‌ش کردن له ناکامی هوجول و هه‌لسوران، له شوینیک تیکده‌ثالقیین و به تیکنالتقانی نه‌و دوو هیله، خالیک دیتته دروست بوون که پیده‌گوتری خالی هاوتایی و هاوسه‌نگی، له‌و شوینه‌نرخي نه‌و کالایه دیتته دی. له نابووریدا به‌و خاله یان نه‌و شوینه‌ده‌وتریت خالی هاوسه‌نگی یان شوینی هاوتایی داوا و پیشکه‌شی کالا و، به پیی تیتوری میکانیزمی بازاری نازاد له‌و شوینه‌نرخي کالا دیتته دروست بوون.

بازاری نازاد یان بازاری کراوه به بازارپیک ده‌وتریت که داواکار و پیشکه‌شکاری کالا و خزمه‌ت، بی هیج کیشه و گیروگره‌فتیک و بی نه‌وه‌ی نه‌و په‌وته له لایهن حکومه‌ته‌وه ده‌ست تیوه‌ردانی تیدا بکریت، بتوان هه‌لسوران‌ی خویمان بکن و له کوتاییدا به‌هوی تیکه‌الثقانی هیله‌کانی داوا و پیشکه‌شی کالا و خزمه‌ت نخي کالا بیته دروست بوون. به‌و شیوازه حه‌ره‌که‌ته ده‌لین میکانیزمی بازاری نازاد.

له وینه‌ی خواره‌وه میکانیزمی بازاری نازاد و، په‌وتی داوا له‌سه‌ر کالا و خزمه‌ت و پیشکه‌شکردنی هه‌ردووکیان، به دوو هیل نیشان دراون و نامازه به چوینیبه‌تی پیکهاتنی خالی هاوسه‌نگی کراوه و، له کوتاییدا نخي کالا هاتوته دیاری کردن. شایه‌نی نامازه‌پیکردنه، که له بازارپیکي نازادی کرین و فروشتنی کالا و خزمه‌ت، که په‌په‌روی میکانیزمی بازاری نازاد ده‌کات، له ناکامی هه‌لسوران‌ی کریار و هوجولی

پیشکشکاری تهو کالایه، که به دووهیللی سهر بهخوی پیشکش و داوا لهسهر کالا و خزمهت نیشانه دهکریت، نرخي کالا دیتته دروست بوون.
 راسته که رهوت و بناغهی میکانیزمی بازاری نازاد له سهر بنهمای تیئوری دامهزراوه، بهلام میکانیزمی بازاری نازاد بهگشتی شوینی پراتکتیک و وهدیهایتی نرخي کالا و خزمهته، و له زانستی ئابوویدا وهک تیئوریهکی زانستی ئابووری ناسراوه.

ووشهکانی کفلک وهرگیراوه له وینه ژماره ۴ بریتین له:
 $D = \text{Demand}$ ← داوا یاخو ویست لهسهر کالا و خزمهت (کهل وپهل)
 $S = \text{Supply}$ ← پیشکش کردنی کالا و خزمهت
 $P = \text{Price}$ ← نرخ یاخو بهها
 $Q = \text{Quantity}$ ← بر یان نهاندازه

وشهکانی کهلک وهرگیراوه له وینه ژماره (۴) بریتین له وینهی ژماره (۵)

-خاللی هاوتایی

نهاندازهی کالا

نرخ ۱

داوای ۲ ی

نرخ

پیشکشکردن

نرخ ۲

داوای ۱

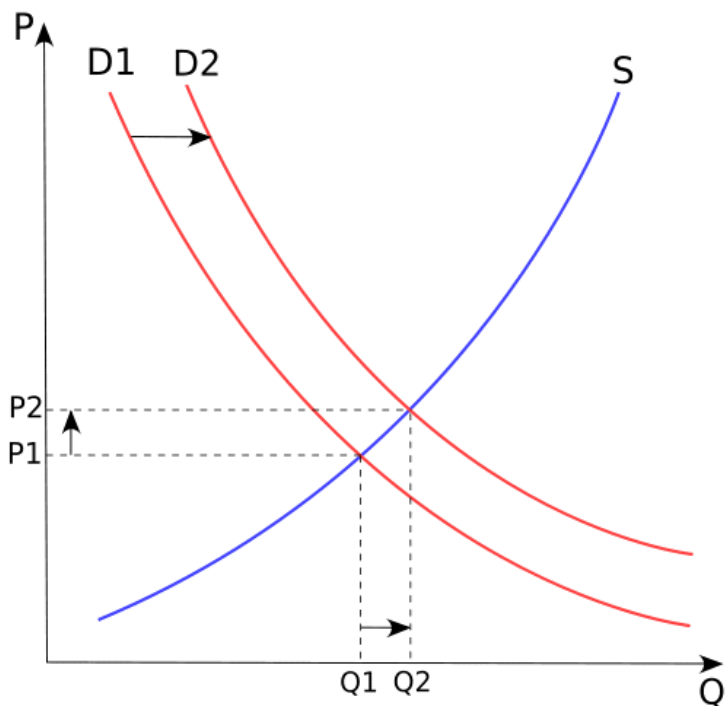

مؤدیلی ژماره (۴) دیاریکردنی میکانیزمی بازاری تازه به پی هه‌سه‌نگاندنی داوا له سهر کالا و پیشکدهشی نهو کالایه.

له بهرامبهر پلهی P1 ، پلهی Q1 دیاری کراوه، نهگهر نرخى کالآ له P1 بیټ،
 نه‌ندازهى کالآى پیشکەشى بۆ فرۆشتن له بازاری نازاددا Q1 که. هەر وهه ده‌بیئریټ
 P1 له ئاکامى تیک هالقانى دوو هیلی D1 و S1 هاتۆته دروست بوون. شوینی
 به‌یه‌کتر گه‌یشتنه‌وه‌ی هیله‌کانی D1 و S1 شوین یاخود خالی هاوسه‌نگی پیی
 ده‌وتریټ و له شوینه‌ش نرخى کالآ هاتۆته دی.

له وینه‌ی ژماره (٤) ی سه‌ره‌وه، ده‌رده‌که‌ویټ ته‌و کاته‌ی داوا له‌سه‌ر کالآیه‌ک
 زیاد ده‌کات واته له و پله‌ی D1 هوه بۆ پله‌ی D2 ده‌چی نرخ به‌رز ده‌بیټته‌وه و
 ده‌گاته پله‌ی P2 و، پیوستی له‌سه‌ر ته‌وکالآیه له پله‌ی Q1 هوه بۆ ئاستی Q2
 ده‌چیت. به‌لام وه‌ک ده‌بیئریټ را‌ده و ئاستی پیشکەش له شوینی خۆی ماوه‌ته‌وه و
 گۆرانکاریه‌کی به‌سه‌ردا نه‌هاتوو، که وابوو ده‌لیین که له‌و حاله‌ته‌دا هیلی S نه‌خزاه
 و له‌شوینی پیشوو ماوه‌ته‌وه، هه‌ر به‌و هۆیه‌وه نرخى کالآکه به‌رز بووه‌ته‌وه. نه‌ندازه
 یاخود بری پیشکەشکردنی ته‌و کالآیه له‌بازاردا له‌سه‌ر ئاستی خۆی ماوه‌ته‌وه، ته‌وه‌ی
 زیادى کردوه داوا له‌سه‌ر ته‌وه کالآیه‌یه نه‌ک بری پیشکەشکردنی. کاتیئک داوا له‌سه‌ر
 کالآیه‌که زیاد ده‌کات و ئاستی پیشکەش کردنی ته‌و کالآیه وه‌ک خۆی ده‌میټته‌وه به
 پیی زانستی ئابووری، نرخى ته‌و کالآیه زیاد ده‌کات.

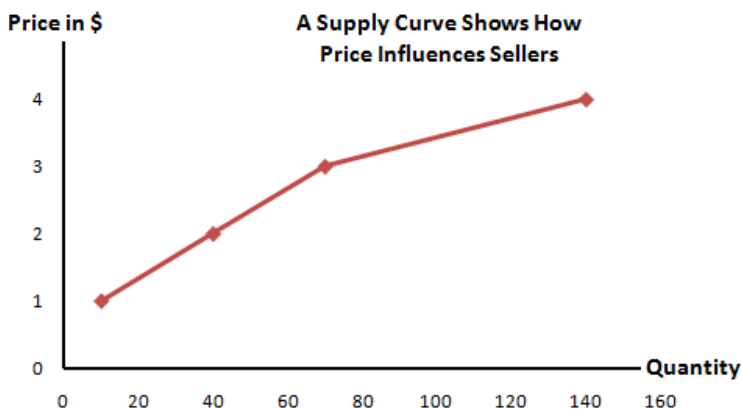

وینەى ژمارە (٦) نیشاندانى هیتلى پیتشکەشکردن و پەيوەندى بېرى پیکەش نرخى کاللا.

هەر وهک له وینەى ژمارە (٦) دا دەبینریت کاتیک نرخى کالایەك (١) دۆلارە و (١٠) فرۆشیار له بازاردان که کالاکەیان بەو نرخه واتە (١) دۆلار دەفرۆشن. هەر بەم پیتیه کاتیک نرخى ئەو کالایە زیاد دەکات و دەگاتە ئاستى (٢) دۆلار (٢٠) فرۆشیار ئامادەن کالاکەیان بەو نرخەدا بفرۆشن. له کاتیدا ئەگەر نرخى کالاکە بییتە (٤) دۆلار (١٤٠) فرۆشیار له بازاردا ئامادەن کالاکەیان بەو نرخه بفرۆشن.

سهرته نجام کاتیک نرخى کالا کم بیت و، ژماره ی ټو فروشیارانہی نامادہن کالا کہیان بہو نرخہ بفروشن کہمن و بہلام کہ نرخہ کہی بہرزہ خوازیاری فروشتنی کالا زیاترن. کہواتہ ریژہی پیشکہ شکردنی کالا و نرخہ کہی، پھیوہندیبہ کی راستہ وخویان بہیہ کہوہ ہہیہ. ټہ گہر داوا لہ سہر کالا یہک زیاد بکات بہ مہرجیک ہری پیشکہ شکردنی ټو کالا یہ لہ سہر ټاستی پیشووی بمینیتہوہ، کاریگہری ټو بارودوخہ، نہک ہہر دہ بیتہ ہژی بہرزبوونہوہی نرخى ټو کالا یہ، بہلکو بہرزبوونہوہی نرخى کالا کانی تری لہ بازاردا لیڈہ کہویتہوہ. ټہ مہش کیشہی کہمبوونہوہی ټو کالا یہ دینیتہ ټاراوہ، کہ نرخہ کہی زیادى کردوہ. کاریگہری بہرزبوونہوہ نرخ و کہمی کالا یہک، دہ توانی کارتی کردنی زنجیرہی لہ سہر کالا و خزمہت، بہ گشتی لہ سہر بازاری کرین و فروشتن دابیت.

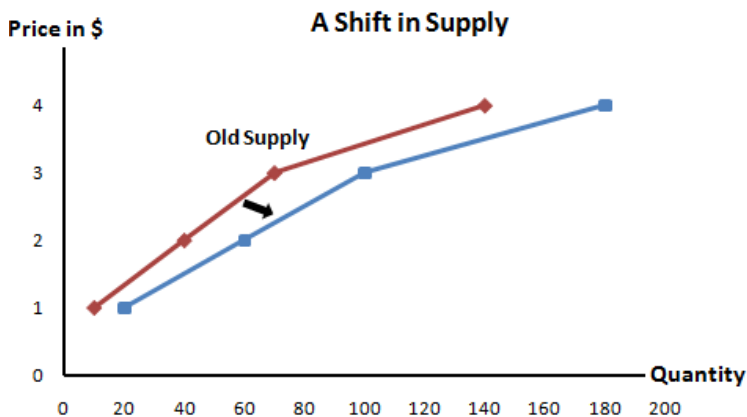

وینہی ژمارہ (٧) ہیلی پیشکہ شکردن بڑ لای راست خزیوہ، واتہ ہری پیشکہ شی زیادى کردوہ.

له حالتىكى ئاۋادا كە ھىلى پىشكەشكردنى كالا بۇلاى راست دەخزىت، واتە برى پىشكەشكردنى كالا له بازاردا زياد دەكات، نرخى ئەو كالا دەبەزىت. ديارە لەو حالەتدا ئەگەرى ئەو ھەيە، رېتە داۋاكردى ئەو كالا زىاد نەكات و لە سەر شوئىنى پىشۋى خۇى دەمىنئەتەو. ئەو ساتەى كە نرخى ئەو كالاىە (۱) دۆلارە بە پىى تىئۆرى پىشكەش و داۋاى لەسەر كالا دەبىت (۲۰) فرۆشيار ئامادەى فرۆشتنى ئەو كالاىەن. لە كاتىك دا لە حالەتى پىشۋادا لە بەرامبەر نرخى (۱) دۆلار (۱۰) فرۆشيار حازر ئامادەبوون كالاكەيان بفرۆشن. ئەوكاتەى ھىلى پىشكەش بۇلاى راست دەخزىت و نرخى ئەو كالاىە (۲) دۆلارە (۴۰) فرۆشيار لە بازار ئامادەبن كالاكەيان بفرۆشن، لە حالتى پىشۋو دا كە ھىلى پىشكەشكردنە خزابو (۲۰) فرۆشيار ئامادەبوون كالاكەيان بە (۲) دۆلاردا بفرۆشتن. جى سەرئەجە كاتىك برى پىشكەش كردنى كالا زياد دەكات و دەگاتە (۶۰)، نرخ ھەر لە سەر شوئىنى پىشۋى خۇى واتە (۲) دۆلار دەمىنئەتەو. ئەودش بەو مانەيەيە كە كاتىك برى پىشكەش كردن بەردەوام بەرەو زياد بوون دەچىت، نرخ زياد ناكات و لەسەر ئاستى خۇى دەمىنئەتەو، زۆرجارپىش زيادكردنى برى پىشكەشى كالا لە بازاردا دەبىتە ھۆى دابەزىنى نرخى ئەو كالاىە.

ويئەى (۷) پەيوەندى نىۋان ئەندازە و برى پىشكەش واتە فرۆشيار و نرخى كالا لە بازارى ئازاددا نىشان دەدات.

داھاتى ولات، ياخود داھاتى گشتى ولاتىك:

بەو بەشە لە داھات يان دەرامەت دەوترىت، كە راستەوخۇ پەيوەندى بە بەرھەمى گشتى ولاتەو ھەيە. زانستى ئابوورى بە نىشانەى Y ئامازە بە داھاتى نەتەوھىي يا گشتى دەكات. پارەى وەبەرھىنراۋ يا سەرمايە و بەكاربەرىي گشتى لە پىنكھاتەى برى دەرامەتى گشتى رۆلى سەرھكى دەگىرن. داھاتى گشتى لە كۆى دوو بەشى پارەى وەبەرھىنراۋ، واتە سەرمايەى گشتى و بەكاربەرىي گشتى ولات پىنكھاتەو. ئەودش

مانای نه‌وه‌یه شه‌گهر هه‌ریه‌که له‌و که‌رتانه زیاد و یا که‌م بکه‌ن کاره‌گه‌ری راسته‌وخ‌زی له سه‌ر بر و نه‌ندازه‌ی ده‌رامه‌تی گه‌شتی ولات داده‌نی‌ت.

زانستی ئابووری هاوکیشه‌ی داها‌تی گه‌شتی ولات به‌م شی‌وه‌یه ده‌ناسیته‌وه

$$Y=C+I$$

فورمولی ژماره (۱)

$$Y= C+I \dots\dots\dots (۱)$$

له لایه‌کی تر زانستی ئابووری سه‌رجه‌می به‌ره‌می گه‌شتی ولات به‌م شی‌وه‌ی خواره‌وه راقه ده‌کات:

P سه‌رجه‌می بری کالاً و خزمه‌تی به‌ره‌مه‌ینراوی ولاته له ماوه‌ی سالی‌کدا.

واته (GDI) (GDP) که کورته‌کراوه‌ی Gross Domestic Product یا Gross

Domestic Income ن، که‌وابوو ده‌لیین:

$$= P \quad \text{سه‌رجه‌می به‌ره‌می گه‌شتی ولات}$$

$$= C \quad \text{نیشانه‌ی به‌کاربه‌ری گه‌شتی ولات}$$

$$= I \quad \text{نیشانه‌ی سه‌رمایه‌گوزاری گه‌شتی}$$

به‌پیی زانستی ئابووری به‌ره‌می گه‌شتی پینکه‌اتوه له: سه‌رجه‌می به‌کاربه‌ری

گه‌شتی و سه‌رمایه‌ی وه‌به‌ره‌ینراوی گه‌شتی ولات، که‌واته ده‌توانین هاوکیشه‌ی (۲) به‌م

شی‌وه‌ی خواره‌وه بنوسین:

$$P=C+I \dots\dots\dots (2)$$

شه‌گهر فورمولی (۲) له دوو به‌شی C+I پینکه‌اتی، واته $P= C+I$ ، بی‌ت و له

لایه‌کی تر له فورمولی (۱) $Y= C+I$ بی، ده‌توانین بلین: چونکه C+I له هه‌ر دوو

هاوکیشه‌ی (۱) و (۲) دا به‌شدارن، به مه‌رجیک بری C و I له هه‌ر دوو هاوکیشه‌ی Y

و P دا یه‌کسان بن، که به پیی زانستی ئابووری گریمانه کراوه که شه‌و دوو که‌رته یه‌ک

نرخیان هه‌یه، ده‌رته‌نجام شه‌وه‌یه که فورمه‌لی (۱) و (۲) یه‌ک شه‌ندازهن و یه‌ک نرخیان

هه‌یه. که‌وابوو ده‌توانین بلین که Y و P یه‌ک نرخ یان هه‌یه و هاوسه‌نگ و یه‌کسانی

یه‌کترن و $P=Y$. به راقه کردنی سه‌ره‌وه ده‌توانین هاوکیشه‌ی ژماره (۳) بنوسین:

$$P=Y \dots\dots\dots (3)$$

وهكو پيشتر رافه كرا P ، له زانستی نابوویدا سه‌رجه‌می بری كالا و خزمه‌تی به‌رهه‌مه‌ینپراوی گشتی ولاته له سالیكدا.

پێویسته‌كانی به‌كاربه‌ری هاوڵاتی یا به‌كاربه‌یی گشتی

به‌ئهو به‌شهی له پێداویستی و نیازه‌كانی به‌كاربه‌ری ده‌وتریت كه هاوڵاتی به گشتی پێویستی پێیان و به‌كاربان ده‌بات. به واتایه‌کی تر ئهو به‌شهی لهو كه‌رستانه‌ی دانیش‌توانی ولاتێك بۆ دا‌ین كردنی ژیا‌نیان پێویستیان پێیه‌تی.

له فورمه‌لی $Y=C+I$ ده‌توانرێت ئهو ئاكامه وه‌ر‌ب‌گ‌رین كه بری Y به دوو كه‌رتی C و I به‌ستراوه‌ته‌وه. واته ئه‌گه‌ر ئه‌ندازه‌ی هه‌ریه‌ك لهو دووانه كه‌م یان زیاد ب‌كات، راسته‌وه‌خۆ كارده‌كاته سه‌ر بری Y واته داها‌تی گشتی.

به‌رهه‌مه‌ینانی گشتیی ولات و به‌كاربه‌ری هاوڵاتی، دوو كه‌رتی گرینگی به‌یه‌ك به‌ستراوه‌ی نابوویری ولاتن.

دوو كه‌رتی كۆمپانیاكان و ده‌ولت، به‌رهه‌مه‌كانی خۆیان، كه بریتین: له كالا و خزمه‌تی پێویست بۆ به‌كاربه‌ری هاوڵاتی ولات، له رێنگای بازا‌ری ك‌رین و فرۆش‌تنه‌وه ده‌گه‌یه‌ننه ده‌ستی به‌كاربه‌ر، تا هاوڵاتی بتوانن كالا و خزمه‌تی پێویستی خۆی، ب‌ك‌رن. بۆ ك‌رین و وه‌دسته‌ینانی كالا و خزمه‌تی پێشكه‌ش‌كراو له بازا‌ری ك‌رین و فرۆش‌تندا، هاوڵاتی پێویستی به‌ دراوه. كه‌وابوو هاوڵاتی ده‌بێ به‌شێك له دراوی خۆی بۆ ئهو مه‌به‌سه‌ته ته‌رخان ب‌كات. به‌كاربه‌ر بۆ به‌ده‌سته‌ینانی دراو، ناچاره هێ‌زی كار و ئامراز و ئامی‌ره‌كانی به‌رده‌ستی، كه بۆ روه‌تی به‌رهه‌مه‌ینانی كه‌رتی تاییه‌تی و ده‌ولت... هتد پێویستن، به‌ك‌ری یا فرۆش‌تنی به‌ شێكی، له‌رێنگه‌ی بازا‌ره‌وه بدا به‌ به‌شی به‌رهه‌مه‌ینان. هاوڵاتی له‌و رێنگه‌یه‌وه دراوی پێویست وه‌ك حه‌قده‌ست و، به‌شێكیش وه‌ك پا‌ره بۆ ته‌رخان‌كردنی ئامراز و ئامی‌ره‌كانی به‌رهه‌مه‌ینان ده‌سته‌به‌ر ده‌كات. به‌م شێوه‌یه

دهبیتته خاوهنی دراو و دهتوانی پیداوایستییهکانی خۆی له بازاری تازاد بکړی. ئاوا دراو و هیژی کار و تهرخانکردنی ئامرازی بهرهم، له بازنهی ئابووری ولاتدا دهچرخین و، یهکهام بازنهی ئابووری کۆمهلانی خهئک له بازنهی ئابووری ولاتدا دهکهویتته گهر.

کهرتی تاییهت که کۆمپانیاکانن، به گشتی له بهرامبهردانی پاره به هاوالاتی و دهولتهت، ئهو کهرهستانه دهکړیت که بۆ بهرهمههینان پیویستن و له پرۆسهی بهرهمههیناندا بهکاریان دههینیت. له ئاکامدا کالاکانی پیویستی هاوالاتی و بهشیک له پیداوایستییهکانی دهولتهت که بهرهم هینراون، رهوانهی بازارهکانی کرین و فرۆشتنیان دهکات. بهم شیوازه یهکهام بازنهی ئابووری، به بهشداری دهولتهت، هاوالاتی و کۆمپانیاکانی کهرتی تاییهت و نیمچهدهولتهتی دروست دهبیت.

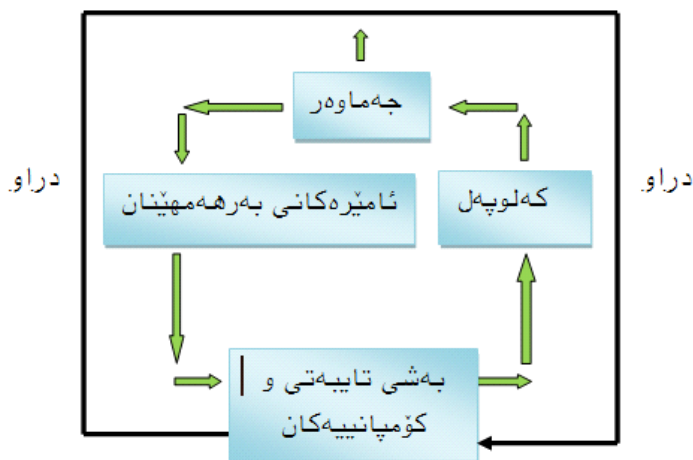

مۆدیلی ژماره (۸)

له مۆدیلی ژماره (۸) دا په یوه ندى بهشى بهرهمههینانی کالآ و خزمهت، له نیوان هاوالاتی و کهرتی تایبته و نامرازى و نامیرهکانی بهرهمههینان و پاره نیشان دراوه. لهو مۆدیلهدا دهولته وهلانراوه و له روهوتی بهرهمههینانی بهرهمههینان و لاتدا نیبه. مۆدیلى ژمار (۸) مۆدیلىکی سادهى تابووری، که بازنهى سووری هموو کالآ و خزمهت و پارهى نیوان بهشدارانى مۆدیلىکی تابووری داخراو، بی بهشدارى دهولته و کهرتی دهرهوهى تابووری نیشان ددهات.

لهو مۆدیلهدا کهرتی تایبته له لایهک، بهرامبهر پیشکهشکردنی نامراز و نامیرهکانی بهرهمههینان، پاره ددهاته بهشى هاوالاتی و له لایهکی دیکه له بهرامبهر پارهدا، کالآی بهرهمههینراوی خوی ددهاته بهشى هاوالاتی. و بهم شیویه بهشیک لهو پارهى پیشتز له لایهه کهرتی تایبته درابوو به هاوالاتی دهگه ریتهوه بو کهرتی تایبته. بهم چهشنه چهرخانی پاره، کالآ، نامراز و نامیرهکانی بهرهمههینان دپته دی و، یه کهم بازنهى سووری تابووری و کایهى گوزاتنهوهى، هیزی کار و نامراز و نامیرهکان و دراوی نیوان دوو کهرتی هاوالاتی و کهرتی تایبته، دپته ناراه.

کهمه ربهند یا بازنهى تابووری:

بازرگانی ههر ولاتیک په یوه ندى بهشى یه کجار زوری به پیداویستیکانی کالآ و خزمهت به مروفهکانی کومه لگاوه ههیه، واته له لایهک کالآ و خزمهت پیویستی بهشى به کاربهری له بازنهى تابووریدا دپته گوری و، له لایهکی دیکه وه پیویستی بهشکانی بهرهمههینانی کالآ و خزمهت بو دابین کردنی نیازهکانی کومه لانی خه لک واته هاوالاتی دپته ناو کایهى بازنهى تابووری.

ناشکرایه، بو روهوتی بهرهمههینانی ولات، هم بهشى بهرهمههینان پیویستی به هیزی کار و نامراز و نامیرهکانی هاوالاتی ههیه، و هم مروفهکانی کومه لگا به گشتی پیویستیان به کالآ و خزمهته بو بنپر کردنی نیازهکان و ژیبانی رۆژانهى خویان ههیه.

بەم شىۋەيە بازىنى پەيۋەندى ئابورى نىۋان دوۋبەشى بەرھەمھېنان و بەكاربەرى دروست دەپت. بىگومان دەۋلەتەش لە ھەموو كۆمەلگايەك بەشدارى رەوتى بەرھەمھېنانى گىشى ۋلات دەكات و ۋەك كەرتى تايبەت، خزمەتەكان و كالاكانى خۆى لە پىگاي بازارى كرىن و فرۆشتنەۋە رادەستى بەكاربەرى دەكات. داۋدەزگاي دەۋلەتى دەتوانى رۆلئىكى كرىنگ و بەرچاۋ بگىرپت، لە پىشكەشكەشكردنى خزمەتەكانى پىۋىستى ھاۋلاتى و كەرتى تايبەت و كۆمەلانى خەلك.

خزمەتەكانى دەۋلەت ۋەك: خزمەتى كەرتى رىگەوبان، تەندروستى، تەرخانكردنى شوپىنى نىشتەجى بوون بۇ ھاۋلاتىيانى كەم دەرامەت، سەقامگىرى ئاسايشى كۆمەلگا، پاراستنى سنوورەكان، گەراتىكردنى سىستىمىكى نازاد، داينكردنى نامراز و ئامپىرى پەيۋەندى گىشى، ئاسانكارى رەوتى پەروەدە و فىركردنى بۇ كۆمەلانى خەلك، دىيارىكردن و پراكتىزەكردنى سىياسەتى دراۋ و كۆنترۆل كردنى بەرى پارەى گەروگى ناۋ بازىنى ئابورى. بازىنى ئابورى ۋلاتىك بە بەشدارى ئەو كەرتانەى پىشتر نامازەيان پىكرا، واتە ھاۋلاتى و كەرتى تايبەت و دەۋلەت و كەرتى نىمچەدەۋلەتى، پىك دىت. بەلام لە زانستى ئابورىدا بۇ دروست كردنى بازىنەكى ئابورى، تەنبا كەلك لە دوۋ بەشى ھاۋلاتى و نامراز و ئامپىرى پىۋىستى لە لايەك و، دراۋى كەرتى تايبەت لە لايەكەى تر بۇ بەرھەمھېنان ۋەرناگىرپت، بەلكو دەتوانرپت بازىنى ئابورى بەرىنتر بگىرپت و كەرتەكانى تر ۋەك دەۋلەت و بەشى بازىگانى دەرەكى لەو رەتەدا بەشدار بگىرپن. لەو ھالەتەدا بازىنى ئابورى ۋلاتىك برىتتە لە تىكراى دراۋى بازارى بەشدار لە سوورپى ئابورى و، ھەموو كالا و خزمەتى بەرھەمھېنراۋى كەرتى تايبەت و دەۋلەت و ھاۋلاتى، لە گىشت كەرتەكانى ئابورى ۋلاتىدا. ئاشكرايە كەرتى دەرەۋە، واتە ھەناردە و ھاۋردەى كالا و خزمەت دەرەكى لە مۆدىلى ئابورىدا بەشدارى بگىرپت، كە ھەرىكە لەو مۆدىلانە لە شوپىنى خۆى لىدوانى لەسەر دەرەكپت.

مەبەست لە دراۋ لە مۆدىلئىكى ئابورىدا، ئەو بەشە پارەيە كە لە نىۋان كەرتەكانى بەشدارى ئەو مۆدىلەدا دەگۆزىرتتەۋە يان لە سوورپى بازىنى ئابورى كۆمەلگادا دەگەرى. بە واتەيەكى دىكە، بەو بەشە دراۋانە دەۋرتپت، كە بە فەرمى خراۋنەتە ناۋ بازىنى

تابووری، بۆ وه کارخستن و وه گهرخستنی چهرخی تابووری و، رهوتی بهره مهینانی همموو کالآ و خزمهته کانی بیویستی هاوالاتی و کهرتی تاییهت و دهولته.

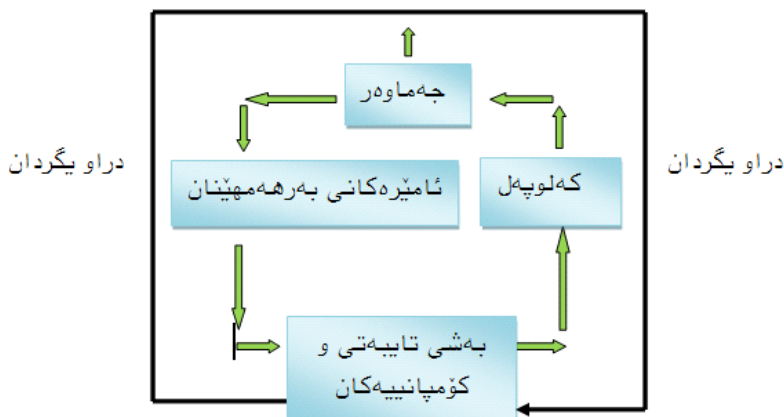

مۆدیلی ژماره (۹) بازنه‌ی تابووری بی به‌شداری دهولته، ریژه‌ی تیره‌کان رهوتی بزواته که نشان ده‌دات.

له وینه‌ی ژماره (۹) دا دوو کهرتی به‌شداری بازنه‌ی تابووری نشان دراوه:

۱. سه‌رمایه یان دراوی وه به‌رهینراو له بازنه‌ی تابووریدا.

لیره‌دا مه‌به‌ست له وه به‌شه دراوه‌یه، له نیوان که‌رته‌کانی به‌شداری بازنه‌ی تابووری له گه‌ران دایه، که له لایهن کهرتی تاییه‌ته‌وه ده‌دریت به هاوالاتیان، له به‌رام‌به‌ر پیش‌که‌شکردنی هیژی کار، که‌رسته و نامیره‌کانی هاوالاتی، به رهوتی بهره مهینان.

ئەو دراوہی لە لایەن کۆمپانیایان یا کەرتی تاییبەت و دەولەتەو، بۆ کار و پیشکەشکردنی و نامێرەکانی بەرھەمھێنان دەدریژتە ھاوڵاتی، بەشیکێ بۆ کپینی پیدایستییەکانی ھاوڵاتیان خەرج دەکرێت و دەگەرێتەو ھاوڵاتی، واتە دەخزێتە ناو کەرتی تاییبەت. زۆر جار بەشیک لەو پارەیی بە ھاوڵاتیان گەیشتوو ھەمووی خەرج ناکرێ و، بەشیکێ وەك پاشەكەوت و دەخریژتە بانك و دەولەت و ناوھندەکانی سەرمايەگوزاری.

۲ - ئاکامەکانی بەرھەمھێنان، بە واتایەکی تر کالای و خزمەت

بەو بەشە دەوترێت، کە لە لایەن کۆمپانیایان یا کەرتی تاییبەت و دەولەتی و کەرتی نیمچەدەولەتی بەرھەم دەھێنرێت و دەخریژتە ناو بازار بۆ فرۆشتن و کپینی لە لایەن بەشی ھاوڵاتیەو بۆ مەبەستەکانی بەکاربەری. لەو رێگایەو ئەو بەشە دراوہی ھاوڵاتی وەکو حەقدەست پێی گەیشوو، خەرج دەکرێت و دەگەرێتەو بۆ گەنجینە کەرتی تاییبەت و دەولەت و بەشی نیمچە دەولەتی. ھەر وەك لەو مۆدیلە سەرەو دەبێنرێت، ئابووری ولات لەو قۆناخەدا تەنیا لە دوو بەش پێك ھاتوو، یەكەم: بەشی ھاوڵاتی کە بەشی بەکاربەری ئابووری، دووھەم: بەشی بەرھەمھێنراو. دیارە کەرتەکانی تر وەك دەولەتی و بەشی نیمچەدەولەتی بە شێوہیەکی ناراستەوخۆ لەو رەوتە سەرەو دە بەشداری، بەلام باسیان ناکرێت. ئەوھش بەو مانایە نییە کە ئەو دوو بەشە گرینگ نین و، لەو قۆناخەدا چاوپۆشی لە بەشداریبوونیان دەکرێت و تەنیا لەسەر دوو کەرت بەکاربەری و کەرتی بەرھەمھێنان دارپێژاو. ھەرەھا لەو مۆدیلەدا کەرتەکانی بازرگانی دەرەوی ولات، واتە ھەناردە و ھاووردە و کەرتەکانی تری دارایی وەك بانکەکان و بازاری بۆرس، بەشدار نەکران و نیشان نەدراون. کەواتە بەپێی راقەکردنی ئەو مۆدیلە سەرەو، داھاتی گشتی ولات بریتیە لە:

داھاتی سالانە گشتی ولات، کە سەرجمی داھاتەکانی ئەو ولاتەییە و، لە زانستی ئابووری دا بەھیمای Y نامازە پیندەکری. ھەرەھا وەك پێشتر نامازەمان

پیکرد، داهاتی گشتی ولات سه‌رجه می کالا و خزمه‌تی به‌رهمه‌ینراوی ولاته له ماوه‌ی سالیکیدا که به هیما‌ی P ناماژهی پیده کریت. بیشتر نیشان درا که له زانستی نابووری دا P و Y یه‌ک نرخیان هه‌یه و هاوتا و هاوسه‌نگن. داهاتی سالانه‌ی ولات = به‌کاربه‌ری سالانه‌ی گشتی ولات + دراوی وه‌به‌ره‌ینراوی سالانه‌ی ولات.

هاوکیشه‌ی ژماره (۱)

$$Y = I + C \dots\dots\dots (۱)$$

Y = داهاتی گشتی سالانه‌ی ولات

C = به‌کاربه‌ری سالانه‌ی گشتی ولات

I = دراوی وه‌به‌ره‌ینراوی سالانه‌ی ولات

به پیی زانستی نابووری بۆمان هه‌یه ئه‌و هاوکیشه‌ی خواره‌وه بنووسین:

داهاتی سالانه‌ی ولات = پاشه‌که‌وتی سالانه‌ی گشتی ولات + دراوی

وه‌به‌رده‌ینراوی سالانه‌ی ولات

هاوکیشه‌ی ژماره (۴)

$$Y = S + I \dots\dots\dots (۴)$$

Y = داهاتی سالانه‌ی ولات

S = پاشه‌که‌وتی سالانه‌ی ولات

I = دراوی وه‌به‌ره‌ینراوی سالانه‌ی ولات

بیشتر نیشان درا که ده‌رامه‌تی گشتی به پیی هاوکیشه‌ی ژماره (۱) بریتیه له

$Y = I + C$ ، له لایه‌که‌ی تر ده‌رامه‌تی گشتی به پیی هاوکیشه‌ی ژماره (۴)

بریتیه له: $Y = S + I$ ، ده‌بینین I له هه‌ردوو هاوکیشه‌که‌دا به‌شداره‌به مه‌رجیک

ئه‌ندازه یا نرخ‌ی I له هه‌ر دوو هاوکیشه‌که‌دا هاوسه‌نگ و یه‌کسان بی، به‌پیی زانستی

نابووری گریمانه ده‌کری که I یه‌ک نرخ‌ی هه‌یه ئه‌وسا ده‌توانیتن بلین:

ئه‌گه‌ر وا گریمانه بکریت که به‌شی داهاتی گشتی له هه‌ر دوو هاوکیشه‌که‌دا یه‌کسان و

هاوسه‌نگه، واته Y له هه‌ر دوو هاوکیشه‌که‌دا وه‌ک یه‌که. ریتزه و ئه‌ندازه‌ی پارهی

و به رهبر هیئت‌رأی گشتی له ههر دوو هاوکیشه دا یه کسانه، به پی پی پرنسیپی ماتماتیکی، لهم دوو هاوکیشه یه هاوکیشه ی پینجهم دپته ئاراهه:

$$(1) \dots\dots\dots Y = C + I$$

$$(4) \dots\dots\dots Y = S + I$$

$$(5) \dots\dots\dots Y = S + C$$

كهواته به پی پی هاوکیشه ی ژماره (5):

داهاتی سالانه ی گشتی ولات = پاشه كهوتی گشتی سالانه ی ولات + به كار به ری گشتی سالانه ی ولات

پاشه كهوتی گشتی دراو: بریتیه: لهو به شه دراوی هاو لاتی خهرجی ناكات، یا به بارمته ی ده دات و یا له بانكه كان، به شه كانی تری دارایی و ده ولته تی و په نسیون و بورسی پشكداری و... هتد، به مه به سستی وه به ره بیان داده نریت. كه وابوو پر و ئه ندازه ی دراوی پاشه كهوتكرأوی هاو لاتی، په یوه ندی راسته وخوی به نخی به كریدانی دراو، واته به سووددانی پاره وه هیه له بازاردا. ئه گهر به هره ی پاره ی به سووددراو بو ته نیا بو سوود بی له بازاری دراودا، كوی پاره ی پاشه كهوتی هاو لاتی لای بانكه كان و ناوه ندكانی به سوود و هرگرتنی دراو زیاد ده كات. ئه وهش مانای ئه وه یه پاره ی به سووددراو كاریگه ری نه شیوا له سهر سه رمایه گوزاری گشتی داده نیت، به واته یه کی تر بری پاره ی وه به ره هیئترو له بازنه ی ئابوو رییدا داده به زی. كاتیک به هره ی به سووددانی دراو زۆرتر بی، پاره یه کی كه متر سه رمایه گوزاری ده كریت و، له ئاكامدا ئاست و راده ی وه گه رځستنی پاره داده به زیت، چونكه به سوودانی پاره بو مه به سته كانی سه رمایه گوزار گونجاو نییه. له حاله تیک ئاودا خاوه ن پاره كه متر رووده كاته پهره پییدانی سه رمایه گوزاری، ئه وهش ده بیته هوی دابه زینی نخی ئیشكه ر و له ئاكام دا ژماره ی بیكاران له ولاتدا زیاد ده كات.

کهرتی دهولتهی راستهوخۆ له بازنه‌ی ئابووری داخراودا، به‌شدار نییه:
 بازنه‌ی ئابووری داخراو به پڕیازتیکی ئابووری دهوتریت که دامووده‌زگای دهولته‌ی
 و هاوهرده‌و هه‌نارده تییدا به‌شدار نه‌ییت، به‌لام دوو به‌شی جه‌ماوهر، (هاولاتی) و
 به‌شی کۆمپانیای تایبته به فه‌رمی و راسته‌وخۆ تییدا به‌شدارن.

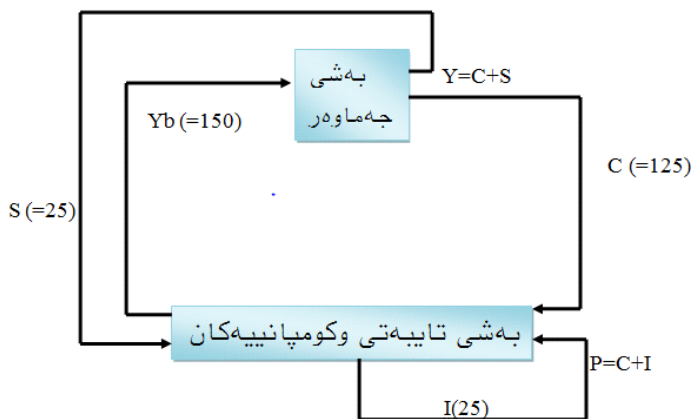

مۆدیلی ژماره (١٠) بازنه‌ی ئابووری مۆدیلی داخراو یان دهولته‌ی تییدا به‌شدار بی.

به‌شی جه‌ماوهر(هاولاتی) هیژی ئیش و ئامراز و ئامیری به‌ره‌م پێشکەش به به‌شی کۆمپانیایه‌کان ده‌کا و، له‌به‌رامبه‌ردا کهرتی تایبته‌ی بو‌ته‌رخانه‌کردنی هیژی کار و ئامراز و ئامیری پێشکەشی دراو وه‌ک هه‌قه‌ده‌ست ده‌داته‌ هاولاتی. به‌و داهاته‌ی له ماوه‌ی سالیکی دێته‌ دی‌ داهاته‌ی سالانه‌ی گشتی ولاتی پی‌ ده‌وتریت و، زانستی

تابووری ئەو داھاتە بە ھاوکیشە ی $Y = C + S$ نیشان دەدات کە پیشتر وەکو ھاوکیشە ی ژمارە (۱) ئیشارە ی پیکراوە .

بەشینک لەو داھاتە خەرج دەکریت کە پێ دەلێن بەکاربەری گشتی ولات. ئەو بەشە بریتی لە نرخێ ھەموو کالاً و ئەو خزمەتانە ی کە بەشی بەکاربەری پێویستی پێبەتی و کەلکی لیۆدەرەگری. نیشانە ی بەکاربەری گشتی لە مۆدیلی تابووری بە C ناسراوە. بەشەکە ی دیکە ی داھاتی گشتی کە لە لایەن ھاوالاتیەوہ خەرج ناکری لە بانکەکانی ولات یا ناوەندەکانی دارایی پاشەکەوت دەکریت. دیارە دەبیت تاماژە بەو مەسەلە یەش بکریت، ئەو بەشە ی لای بانک و ناوەندیەکانی دارایی پاشکەوت دەکریت لە کۆتاییدا سوودی دەکەوێتە سەر. بەشە پاشەکەوتی پارە ی ھاوالاتی دەتوانریت بە شیۆە ی جۆراوجۆر کەلکی لیۆدەر بگیریت، بەلام دەتوانیت ریسک یان مەرتەسی یا زیانی شتی تیدا بیت بۆ نمونە کرپن و فرۆشتنی پشک و رەنگە زیانی خاوەن پارە ی لی بکەوێتەوہ. بەلام دانانی دراوی بۆ پاشەکەوت کردن و بەکریدانی لە لایەن بانکەکان، بە بەراوردی لەگەڵ سەرما یە گوزاری لە کەرتی پشکداری و ھتد دا مەرتەسی و زیانی کەمترە. زۆر جار لە حالەتی بەسووددانی دراو لە لایەن بانکەکانەوہ وا ھەلدەکەوێت کە خاوەن دراو تەرەفی بەکری گری پارەکە ی نانسیت و تەنانەت بانکیش ئاگاداری ئەو مەسەلە یە.

لەو حالەتەدا بانک بەرپرسی زەرەر و قازانجی پارە ی وەسو دەھینراوی خاوەن دراوہ و خاوەن پارە ھیچ پێوندییەکی بە ناستی زەرەر و زیانی پارەکەوہ نییە تەنانەت ئەو بەشە لە قازانجی دراوہکە ی پارە ی پێدەگات کە لە پەیماننامە ی نیوان دوو لایەنی بانک و خاوەن سەرما یە واژۆ کراوە. پێویستە ئەو دەش بلێن ئەگەر ئەو بانکە ی پارە ی پاشەکەوتی لایە مایەپووج بی، ھەرچەند بانکی ناوەندی ولات بەشینک لە مایەپووج یان نابوتبوونی بانکەکانی تاییبەت دادپۆشیت، بەلام خاوەنی پاشەکەوتی پارە بەشینکی زۆر لە پارە ی پاشەکەوتی خۆی لای بانکی نابووت بوو لە دەست دەدات. دراوی پاشەکەوتکراوی ھاوالاتی لای بانکەکان بۆ مەبەستی بە سووددان بە پێی

ریژیه کی پیشوخت دیاری کراو بریاری له سهر دراوه. له کۆتایی ماوهی دیاری کراودا قازانجی ئه و پارهی به پێی شیوازی به سوودانی ده درێته خاوهن پاره که. قازانجی ئه و پارهی په یوه ندی به بری پاره و ماوهی وه سوود هینراوه و جوړی ریسکی سه رمایه گوزارییه وه هه به، ئایا خاوهن پاره له ئه گهری بوونی ریسکدا مه ترسی له ده ستدانی پاره که ی ته و افوقی کردوه یان نا، ئه و به شه ده توانیت ده رسه دی سوودی یان زهره ری به شه پارهی به کریدراوی خاوهن پاره زیاد یان که م بکات. له زانستی ئابووریدا بۆ به شه دراوی پاشه که وتکرار نیشانه ی S داده نریت. هاوکیشه ی پاشه که وتکردنی گشتی ولاتیگ له مه ر داها تی گشتی سالانه ی ولاندا واته، Y به پێی زانستی ئابووری به و شیوه ی خواره وه ده نووسریت:

$$Y = C + S \dots\dots\dots (6) \quad \text{هاوکیشه ی ژماره}$$

پیشتر نیشان درا که به ره رمی گشتی و داها تی گشتی ولات هاوسه نگن و یه کسانن. له هاوکیشه کانی سی و چوار دا لایه کی هاوکیشه کان (C + S) ، ئه گه گریمانه ی ئه وه بکه یین که له هه ردوو هاوکیشه دا نرخی به کار به ری و پاشه که وه ت (C + S) یه کسانه، ده بی نرخی به ره رمی گشتی و داها تی گشتی، به پێی هاوکیشه کانی سی و چوار هاوتا و هاوسه نگه بن، که وا بوو ده توانریت هاوکیشه ی پینجه م بنوسین: له هاوکیشه ی (5) دا پیشتریش دیاری کرابوو که به ره رمی پیشکه ش کراو له لایه ن کۆمپانییه کان (P=Y) یه، که وا بوو ده توانیتن به و ئه نجامه که:

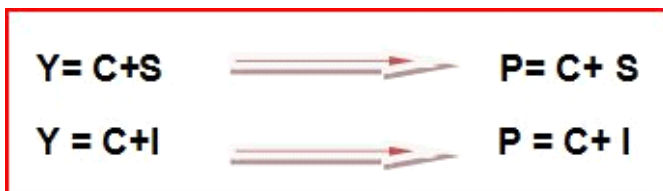

به پیتی هاوکیشهی چوار و پینج هاوکیشهی $P=Y$ دیتته دی که وابوو نرخی Y و P یه کسانن و هاوسه نگیی یه کترن و ده توانریت تهو نه نجامه وهر بگرین $C+I=C+S$ چون C له ههر دوو لای هاوکیشه کاندای به شداره و گریمانیش تهو هیه که نرخی C نه گۆره و له ههر دوو هاوکیشه کاندای یه کسانه. ده توانریتن بلین (S) و (I) ، واته بری دراوی پاشه که و تکرای هاوالاتی و نه ندازهی دراوی و هسوودهی تراوی یه ک نرخیان ههیه و هاوتا و هاوسه نگیی یه کتر بن.

به پیتی تهو لیکدانه هیه بومان ههیه تهو تا کامه ی خواره و بنوسین و به هاوکیشهی ژماره (۶) ی دابننن:

$S = I$ (۶) هاوکیشهی (۶) نیشانی ده دات که تهو دووانه هاوسه نگیی یه کترن.

له وینهی ژماره (۱۰) دا گریمانه کراوه که هاوالاتی، بری (۱۵۰) دۆلاریان له کۆمپانیاکانی که رتی تاییهت وهر گرتووه، له بهرامبهر پیشکه شکر دنی هیزی کار و ژامراز و نامیری به ره مهینان به روتی به ره مهینان.

له و بره دراوه هاوالاتی (۱۲۵) دۆلاری خهرج کردووه و بری (۲۵) دۆلاریشی پاشه که وت کردووه.

تیبینی: له سهر Y_b

Y_b سه رجه می تهو به شه دراوهیه، که هاوالاتی پیی گه یشتووه و مه به ست له (C) تهو بره دراوهیه که هاوالاتی خهرجی ده کات و (S) هیمای پاشه که وتی به شه دراوی هاوالاتیه.

له پراکتیکدا تهو وتهی سه روه ناوا دنوسریت:
 $Y=C+S$

$$Y = 125 + 25$$

$$Y = 150$$

پیشتر نیشان درابوو ک $Y=P$

که و ابوو: P= 150

$$+ P = C$$

له لایه کی ترنیشان درا بوو: I

$$I + C = 125 + I = 150 \quad \text{یان}$$

که و ابوو نرخي $I = 25$ دۆلاره و بیشتر نیشان درا که I و S هاوسه ننگن و، ده توانیتن بلین که $S = I$ واته یه کسانن. به لام له مودیلکی داخراودا به بشداری ده ولته، که له وینهی ژماره (۱۰) نیشان دراوه، دوو کهرتی هاورده و هه ناردهی تیدا نییه، که ابوو ده توانینن به پیی زانستی نابووری ئەم دهرته نجامه بنوسین: به پیی زانستی نابووری مودیلی داخراوی نابووری ولات بریتیه له مودیلکی، که کهرتی ده ولتهی به بیی کهرتی بازرگانی دهره کی واته هاورده و هه نارده، به شدار بی. ئەمەش به پیچەوانه وه مودیلکی نابووری کراویه که له مودیلدا هه دوو بهشی بازرگانی دهره کی و هه لسوورانی نابووری و ده ولته و کهرته کانی ها ولاتی و بهشی بهر هه مهینانی تایبته تیدا به شدارن.

له سیسته میکی نابووری کراوه دا که ده ولته به شداره، خه رجیه کانی داها تی ده ولته دینه گوپی. نمونهی خه رج و تیچونه کانی داموده زگاگان، واته موچهی کارمه نده کان و بهشی ها توچۆ و ته ندر ووستی و پاراستنی نه زم و ئاسایش و ئاگاداری سنوره کان و ته رخانی کردنی دراو بو یارمه تیدانی توژی که مده رامه د و به ریوه به ری سیاسه تی دراو و هینانه ژیر رکینی بره دراوی گه رۆک له بازنه ی نابووری داو... هیت.

له به رامبه ر شه و خه رجیانه دا، ده ولته به دانانی بهرنامه یه کی باجی ریکوپینک و، شیوازی جوژا جوړ له سه ر به شه کانی بهر هه مهیتان و، به کری دانی هیزی کاری و نامراز و نامیر بو پرۆسه ی بهر هه مهیتان، باجی داها ت و شه و با به تانه، هه ول ده دات که خه رجه کانی خۆی ده سته بهر بکات.

بازنەى ئابوورى داخراو كە دەولەتى تپدا بەشدارە:

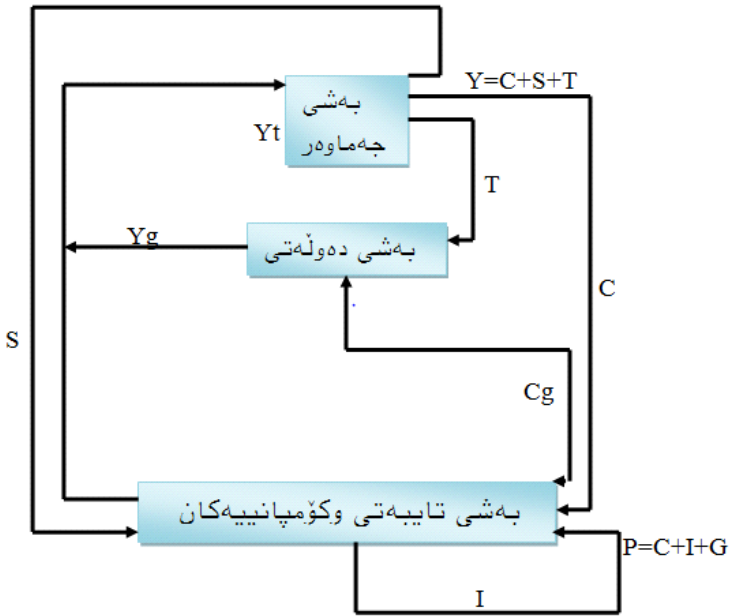

مۆدپلى ژمارە (۱۱) بازنەى ئابوورى داخراو بە بەشدارى دەولەت.

لە مۆدپلى سەرەوهدا كە دەولەت تپدا بەشدارە، ھاۋلاتى بۆ پېشكەشكەشكردنى ھېزى كار و ئامراز و ئامپىرى بەرھەمھېئان داھاتى خۆى لە دوو بەشى دەولەت و كۆمپانىيەكان و كەرتى تايبەت وەردەگرى. ھاۋلاتى بەشكە لە داھاتەكەى بۆ كپىنى پېداۋىستىيەكانى

تهرخان دهکات، بهم شیوهیه بهشینک له داهاته که ی ده گه پرتته وه بازار و له کۆتاییدا بۆ بهشی تایبته و دهولت. بهلام ئه وه بهشه له داهاتی هاوالاتی که خهرجی ناکریت، لای بانه که کان و ناوهنده کانی دارایی بۆ پاشه کهوت و سهرمایه گوزاری داده نریت و، وهک دراوی وه به رهه تراو که لکی لی و هه ده گپریت. له کۆی دراوی هه قدهست و داهاتی هاوالاتی و بهشی تایبته، باجی دهولتی کهم ده کریتته وه و راسته و خو ده خریتته سهه حسابی دهولته.

که و ابوو ده توانیتن هاوکیشه ی خواره وه بنوسین:

$$Y=C+S+T$$

لهو هاوکیشه یه دا، باج که بهشینکی گرینگی داهاتی دهولته به هیما ی T دیاریکراوه. له لایه کتر ده توانین ئه و مؤدیله ی خواره وه بنوسین، لهو مؤدیله دا به رهه می گشتی ولات پینکها توه له به کار به ری گشتی واته (C) و دراوی وه سوود هینراوی گشتی (I) و بهشی به رهه مهینانی دهولته (G)، که و ابوو ده توانیتن هاوکیشه ی خواره وه بهم شیوهیه بنوسین: $P=C+I+G$ نیشانه ی به شداری دهولته له مؤدیلیکی ئابووریدا بۆ خه رجه کانی دهولته پیتی G یه و ئه وهش مانایه ئه وهیه که G گشت خه رجه کانی دهولته. به رهه مه کانی دهولته بریتین له گشت خزمه ته گوزارییه کانی دهولته که ئاماده ی پینشکه شکردنی هاوالاتی و بهشی تایبته و هتد دهکات، خزمه ته گوزارییه کان وهک: پهروه ده و فیرکردن و بارهینان، ته ندروستی، ئاسایشی گشتی و ریگه و بان، پاراستنی سنوره کان، گهرانتی کردنی داوده زگای به ریوه به رایه تی و نازادی کۆمه لانی خه لک و ئاماده کردنی شوینی نیشه جی بوون بۆ تویتتی کهم داهات و هتد.

له راستیدا دیاریکردنی نرخ ی واقعی خزمه ته کانی دهولته کارێکی ئاسان نییه و ئیشیک ی زۆر سه خته، چونکه ئه و خزمه ته گوزارییه ی له لایه ن دهولته وه پینشکه شی بازار و کۆمه لانی خه لک و کومپانیاکان ده کری زۆر به یان یارانه ی داراییان له سه ره، له به ره وه مه زنده کردنی نرخ ی واقعی بازاریان گه لپنک چه شنه. گریمان نرخ ی خزمه ته کانی دهولته و هه قدهستی گشتی کریکارانی دهولته یه کسانن و له هیما ی

G دا كۆكرائونەوہ. بۇ ئەوہى دەولەت بتوانى بەردەوام خزمەتگوزارى پېشكەش بە ھاۋالاتىيان و كەرتى تايىبەت بكات، پېويستى بە داھاتە. بەشى ھەرە زۆرى داھاتى دەولەتتېش لە باج وەرگرتن داىن دەكرى، وەك باجى ھەقدەست و داھاتى ھاۋالاتى و كارمەندانى دەولەت و كەرتى تايىبەت و بەشى بەرھەمھېئاننى كومپانىكان و بەرھەمھېئاننى نېمچەدەولەتى و دەولەتى و، ھەموو ئەو كالائىانەى دەخرېئە بازار باجيان دەكەوئتتە سەر. باج داھاتىكى گرېنگ و داىنكراروى دەولەت و داموودەزگائى بەرئوبەبرى ولاتتە بۇ پېشكەشكردىنى خزمەتگوزارىبەكان. دەولەتەكان بۇ بەردەوام بوون لە خزمەتگوزارى لە رېگەى باج وەرگرتنەوہ خەرچىبەكانىنى داىن دەكا و، خەلكېش بە دانى باج بى ھېچ كېشە و گېروگرفتېتك ھاوكارى دەولەت دەكەن.

ئەو باجى دەكەوئتتە سەر ھەقدەست و داھات و مووچەى ماناگانەى كارمەند و كرېنكار ... ھتد، باجى راستەوئوئى پېئى دەوترېت و، ئەوہش بەو مانايەبە كە رېئەى ديارىكراروى باج لە لايەن دەولەتەوہ لەسەر ھەقدەست و مووچە و داھات و مانگانە، بەر لە پېئدانى مووچە كەم دەكرېتتەوہ و راستەوئوئى سەر خەزانەى دەولەت. بەلام باجى كەرتى تايىبەت و كومپانىكان، لە كۆتايى سالى كارى يان دارايى، دواى ئەوہى بەشى ژمېرىارى كاروبارى تېچوون و خەرچىبەكان و داھاتەكانى ديارى كرد، راستەوئوئى دەخرېتتە سەر ھېسابى دەولەت.

جۆرېكى دېكەى باج، كە دەولەت لەسەر كالائ و خزمەتى پېويستى بەكاربەرى داىدەنى، باجى ناراستەوئوئىبە. باجى ناراستەوئوئى بەو باجە دەوترېت كە دەكەوئتتە سەر كالائ و خزمەتى بەكاربەرى دەولەت بە پېئى جۆرى كالائ و خزمەتى بەكاربەرى رېئە و مەزەندىەى ھەر كالائەكى بەكاربەرى ديارى كر دووہ و، لە لايەن فرۆشپارى كالائ و خزمەت لە كرپار وەرەدەگېرېت و، كۆدەكرېتتەوہ و ھەر سى مانگ جارېك دەخرېتتە سەر ھېسابى دەولەت. شېوازى وەرگرتنى ئەوہ باجە بەم شېوہبە: لە كاتى كرېنى كالائ لە لايەن دووكاندار لە بەشى بەرھەمھېئان، يان بەكۆفرۆشى شتومەك پېئى دەدرېت، دووكاندار لە كاتى فرۆشتنى ھەر كالائەكدا، رېئەبەكى ديارى كراوى باج

ناراسته و خۆی که پێشتر ده‌بوو بیدا به‌ خاوه‌ن کالّا، له‌ کپیری و هه‌رده‌گری و لای خۆی کۆی ده‌کاته‌وه‌، هه‌ر سی مانگ جاریک ده‌یداته‌ ده‌وله‌ت. ریژه‌ و بری ئه‌و باجه‌ی به‌ پێی کالّا و خزمه‌ت له‌ لایه‌ن ده‌وله‌ته‌وه‌ دیاری ده‌کری‌ت، جیاوازه‌ و له‌ ولاتی‌ک بۆ ولاتی‌کی تر، هه‌روه‌ها باجی هه‌لا‌وا‌رده‌ یا به‌خشا‌وه‌ هه‌یه‌. به‌لام ده‌توانین ب‌پێین که ریژه‌ی ئه‌و باجه‌ له‌ نیوان ۱۶ تا ۲۰٪. هه‌یندی‌ک کالّا وه‌ک خواره‌مه‌نی، باجی ناراسته‌ و خۆیان له‌سه‌ر نییه‌ و به‌ شی‌کی تر وه‌ک جگه‌ره‌، سووته‌مه‌نی و خواره‌نه‌وه‌ی ئه‌لکۆلی، ریژه‌ی باجیان به‌ به‌راورد له‌گه‌ڵ کالّاکانی تر زۆر زیاتره‌. له‌و ولاتانه‌ی خاوه‌نی نه‌زم و شی‌وازی‌کی پێشکه‌وتووی ئابوورین، رۆلی باج له‌ پێکه‌ینانی داها‌تی گشتیدا، گه‌لێ‌ک به‌رچا‌وه‌ و گرینگه‌، به‌شی زۆری داها‌تی ولاتانی ئه‌وروپا و ئه‌مه‌ریکا که سیستمی‌کی ریکوپی‌کی ئابووریا‌ن هه‌یه‌، به‌ باجه‌وه‌ به‌سترا‌وه‌ته‌وه‌.

ئه‌و کالّا و خزمه‌ته‌ی که له‌ده‌ره‌وه‌ش را‌ها‌ورده‌ی ناو‌خۆی ولات ده‌کری، جگه‌ له‌ هه‌قه‌ده‌ستی گو‌مرگ باجی‌شی ده‌که‌وێ‌ته‌ سه‌ر. ولاتانی ئه‌وروپا، به‌ پێچه‌وانه‌ی ولاتانی ده‌وله‌مه‌ند به‌ سه‌رچا‌وه‌ی سه‌روشتی، کانه‌زایی و نه‌وه‌ت و گاز، سه‌رچا‌وه‌ی داها‌تی گشتی‌یان له‌ باج پێکه‌هاتووه‌. هه‌ر به‌وه‌ هۆیه‌شه‌وه‌ سیستمه‌مه‌کانی ئابووری ئه‌و ولاتانه‌، بایه‌خ‌یی‌کی یه‌کجار زۆریان دا‌وه‌ به‌ شی‌وازی باجگیری، به‌ گشتی خاوه‌نی نه‌زمی‌کی ریکوپی‌کی باجن. شی‌وازی باجگیری ولاتانی ئه‌روپایی له‌ ویلایه‌ته‌ یه‌کگرتو‌کان جیا‌واز. له‌م به‌شه‌دا به‌ وردی باسی هه‌موو شی‌وازه‌کانی باجگیری ناکه‌ین، ته‌نیا ئاماژه‌ به‌دوو شی‌واز ده‌که‌ین که هه‌نو‌وه‌ که‌لکیان لی‌وه‌رده‌گیریت:

• شی‌وازی باجی Progressive Tax Model (واته‌ باجی رو‌و له‌ زیاد بوون)

له‌ سیستمی‌کی باجی ئا‌وا‌دا، ئه‌و به‌شه‌ له‌ داها‌ت که بری له‌ سه‌ره‌وه‌یه‌ باجی زۆرت‌ری ده‌که‌وێ‌ته‌ سه‌ر و ئه‌و به‌شه‌ له‌ ها‌ولاتی که بری داها‌تی له‌ خواره‌وه‌یه‌ باجی که‌م‌تری ده‌گری‌ته‌وه‌.

• شی‌وازی باجی Regressive Tax Model (واته‌ باجی رو‌و له‌ که‌مبوون)

ئەم شىۋازە بناغەكەى ئاۋا دارپىزاۋە، داھاتى كەم بە بەراۋورد لەگەل داھاتى بەرز باجى زۆرتريان دەكۆپتە سەر. ھەرۋەھا باج لەسەر بەشە داھاتى ھاۋلاتى كە برەكەى كەمە، بەبەراۋورد لەگەل داھاتى ئەو بەشە لە ھاۋلاتى و كەرتى تايبەت و كارمەند كە برى داھاتيان زۆرتەرە، زۆر پترە. ئەو شىۋازە ويلايەتەيەكگرتوھكانى ئەمەريكا كەلگى لى وەردەگىپت و، ھەر ناۋچەيەك لە ديارى كردنى باج سەر بەخۆيە و، بە پىي بادرودۆخى ئەو ناۋچەيە باج لەسەر داھاتى بەشى فرۆشتن و ھاۋلاتى ديارى دەكات. تىيىنى: لە ھەر دووشىۋازى باجگىرى سەرەوھدا، پلەى يەكەمى داھات باجى ناكەووتتە سەر و دەبىت بە ۋەش ئامازە بكريت كە بارى ژيانى ھاۋلاتى لە ديارىكردنى باج لە سەر داھاتەكەى، رۆلى سەرەكى دەگىپت. بۆ نمونە، خىزانى ھاۋلاتى لە چەند كەس پىكھاتوۋە؟ ئەگەر ھاوسەرن، ئايا ھەردوويان كار دەكەن؟ چەند مندالىيان ھەيە؟، بارودۆخى تىچوون و خەرجى رۆژانەيان چۆنە؟. ئەو فاكترانە لە ۋلاتىك بۆ ۋلاتىكى تر جياوازن و ھەلئوارديان ھەيە، بىنگومان كارىگەرى و لەسەررپژەى باجى ھاۋلاتى دادەنيت.

بازنەى ئابوورى كراۋە:

بەپىي زانستى ئابوورى، مۆدىلى ئابوورى كراۋە لە ھەموو بەشەكانى بەرھەمەينان، ھاۋلاتى، دولەت، بازرگانى دەرەكى و ھەموو ئەو كەرتانە پىكھاتوۋە، كە دەتوانن بە شىۋەيەك لەسەر داھاتى گشتى كارىگەر بن. لە شىۋە ژمارە يازدەدا مۆدىلىكى كراۋەى ئابوورى نىشان دراۋە. مۆدىلى ژمارە(۱۲) بازنەى ئابوورى كراۋەيە.

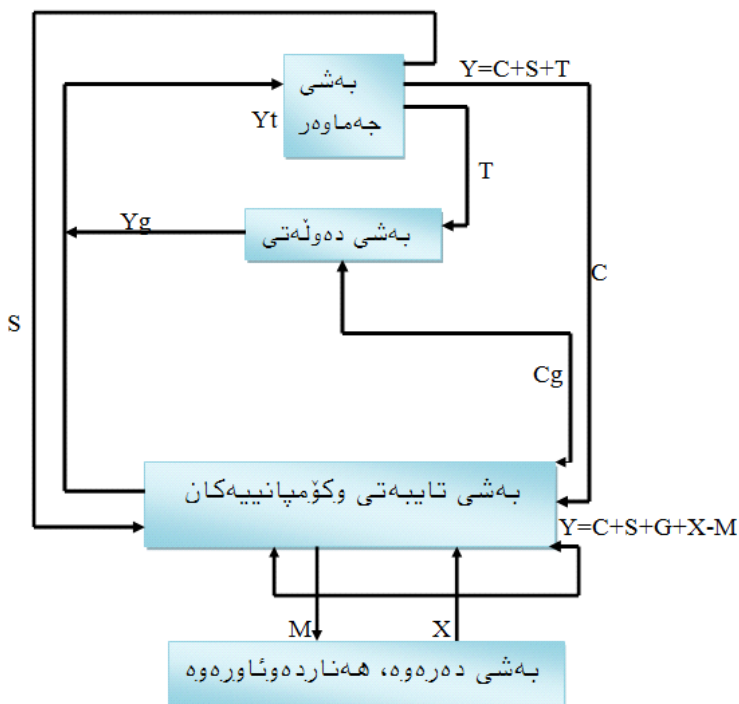

مۆدیلی ژماره (۱۲) بازنهی ئاوه‌له‌ی ئابووری، به به‌شداری ده‌ولته‌ت، و کهرتی بازرگانی دهره‌وه.

هه‌نارده‌ی ولاتیك به‌و به‌شه له کالای و خزمه‌تی ده‌وتریته‌ت، که له ناوخوا‌ی ولات به‌ره‌هم هه‌ینراوه و بو به‌کاربه‌ریی ولاته‌کانی تر، په‌وانه‌ی دهره‌وه‌ی ولات ده‌کریت. جی‌ی خۆیه‌تی ئاماژه به‌وه‌ش بکه‌ین، که هه‌نوکه به هۆی نه‌زمیکی ئاواله‌ی بازرگانی و بارودخوا‌ی ولاتان له‌مه‌ر ته‌یچونه‌کانی ره‌وتی به‌ره‌مه‌یه‌ینان، که زۆر جار به‌شیک له‌و کالایانه‌ی له‌و ولاتانه‌ی ته‌یچوونی به‌ره‌مه‌یه‌ینان هه‌رزانتره، به‌ره‌هم ده‌هه‌ینریته‌ت، له

ولاتیکی تر مونتاژ ده کریت و له وپوه به مه به سستی بازرگانی په وانه ی دهره وه ده کرین.
 ښو کالایه ده بیته هه نارده ی ښو ولاته ی لپی مونتاژ کراوه.

له زانستی ښاوری دا هیمای ښو به شه له کالآ و خزمه ت که هه نارده ی دهره وه
 ده کریت X ه، و به پیچه وانه وه ښو کالآ و خزمه ته ی که له ولاتانی دهره ورا بؤ ناوځوی
 ولاتیک هاوهرده ده کرین، هاورده ی پیده وتری ت و، هیمایه که ی له زانستی ښاوری دا
 M ه. له ښه رته دا هه نارده ی کالآ و خزمه تی ولاتیک بؤ ولاته که ی دیکه ده بیته
 هاورده ی ښوه ولاته و هاوکات هاورده ی کالآ و خزمه تی ښو ولاته بؤ ولاتیکی دیکه
 ده بیته هه نارده ی ښو ولاته. به پی یاسای ښاوری ښه اندازه ی هه نارده و هاورده ی کالآ
 و خزمه تی ولاتیک، ده بی هاوسه ننگ بی. ښه گهر ښه اندازه ی هاورده ی ولاتیک واته کالآ و
 خزمه تی دهره کی بؤ ناوځوی، له ښه اندازه ی هه نارده ی کالآ و خزمه تی ښو ولاته پتر
 بیت، مانای وایه ښو ولاته څه رجبیه کانی کرینی کالآ و خزمه تی دهره کی، له که رتی
 هه نارده ی شتومه کی بؤ دهره وه ی ولات زیاتره. له حاله تیک ی ښاوا دا که هاورده له
 هه نارده پتره، ښو ولاته و توشی کی شه ی که می دراوی دهره کی ده بیت. ښه وهش مانایه
 ښه وپیه ښو ولاته توشی قهرزدار ی دهره وه ده بیت، واته ښو ولاته بؤ هاورده کر دنی
 کالآ ی دهره کی به رده وام قهرزداره و ښه وهش ده توانیت کاریگری خراب له سه ر
 ښاره ووی سه رمایه گوزارانی دهره کی له ولاته دا دابنیت. بهو شیوه قهرزداریه ده لین
 که میی دراو، واته که می دراوی دهره کی ښو ولاته. به پیچه وانه وه ښه گهر ولاتیک
 زیاتر کالآ و خزمه ت بؤ دهره وه ی ولاته که ی هه نارده بکات و، به ښه اندازه یه کی که متر
 کالآ هاورده بکات بؤ ناوځوی ولات، دراوی دهره کی ښو ولاته له څه رجبیه
 دهره کییه کانی پتره و، حیساب دراوی ښو ولاته پوزیتیتفه، ښه وهش مانایه ښه وپیه که
 ښو ولاته دراوی زیدی له حیسابی دهره ودا هپیه.

له بازنه په کی ښاوری دا خراودا، ته نیا به شی ها ولاتی و کومپانیا کانی که رتی
 تایبته له مو دپله دا به شدار ده کرین، به لام له ښاوریه کی ښاوا دا هه موو به شه کانی
 به ره مهینان که په یوه ندیبان به دا هاتی گشتی ولاته وه هپیه، به شدارن.

ئەو ھۆكۈمرانەنەھى لەسەر كوالىتى و ئەندازەى كالا و خزمەت كارىگەرن

داوا لە سەر كالا و خزمەتى بەشى ھاۋلاتى پىۋەندىيەكى زۆرى بە بارودۆخى تاك و ھاۋلاتىيەۋە ھەيە، كە ھىندىك لەوانە لە زانستى ئابوورىدا زۆرتر بايەخيان پىدەدرىت، برىتتىن لە:

۱. تەمەنى بەكاربەرىيى يان كړيار.
۲. رەفتار و سروشتى بەكاربەرىيى يان كړيار.
۳. كەمىيەتى ھاۋلاتى، ئايا ھاۋلاتى لە چەند كەس پىكھاتى.
۴. پىشەى بەكاربەرىيى يان كړيار.
۵. پلەى خويىندى بەكاربەرىيى يان كړيار.
۶. پلە و رىژەى داھاتى بەكاربەرىيى يان كړيار.
۷. بەھا يان نرخى شتومەك و خزمەت لە بازاردا.
۸. ئاستى دەسپىراگەيشتنى كالا و و خزمەت لە بازاردا و مەوداى ھەئسوورپانى بەكاربەرىيى لە بازارپىكى نازاددا.
۹. بارودۆخى ئابوورى ۋلات و دەرەۋە و، پادەى ئامادەيى بانكەكان بۆ تەرخارنى كردنى بړى پارەى بەسووددان.
۱۰. ئەندازە پاشەكەوتى گشتى ۋلات.
۱۱. بارودۆخى سىياسى و پەيۋەندى دەرەۋە.

لە ئابوورى زەبەلاخ دا (Macroeconomics)، تەنيا پەيۋەندى نىۋان داواى گشتى لە سەر كالا و خزمەت، لە لايەن بەكاربەرىيى يان كړيارى شتومەك و خزمەت

له لایه ك و بهره می گشتی له لایه كهی تر لیکولینه وهی له سهه ده کریت. ئەو پارامیترانهی تر كه ده توانن له سهه رینازی لیکولینه وه كه کاریگهه بن، لهو پرۆسه یه دا به شداری ناکرپین و ئەوا پارامیتری نه گۆرن. ئەوهش مانای ئەوهیه گریمانه کراوه كه ئەو پارامیترانه ناگۆردرین، واته به پیی فۆرمۆلی سیتیس پارابوس (Paribus Ceteris) كه لکی لیوهه گرپراوه. داوای گشتی له سهه شتومهك یان خه رجی له لایه ن کپیار له ئابووریدا (C) ی بۆ نیشانه کراوه. بۆ بهره می گشتی له ئابووریدا هیما (Y) به کارهاتوه. وای داده نین، كه په یوه ندی نیوان داوای گشتی له سهه شتومهك و کالاً له لایه ن کپیار و بهره می گشتی، ئەم هاوکیشه كه یه:

$$+ C = \frac{3}{4}Y \quad 25$$

لهم هاوکیشه یه ده توانین بهو ئەهجامه بگهین، كه داوای گشتی له سهه کالاً و خزمهت له لایه ن به کارهه ری یان کپیار هه موو کاتیک لانی كه م نرخه كهی (25) ه. له زانستی ئابووریدا بهو ریژه یه 25 ده لاین داوای سهه ره خو یان C ئۆتۆنوم و ئەو كه رته هیه چ په یوه ندیکی به بهره می گشتی ولاته وه نییه. ئەمهش مانای ئەوهیه كه گۆرانکاری له Y هیه چ کاریگه ری له سهه C ئۆتۆنوم نابیت. گریمانه ئەوهیه كه له هه موو حاله تیکدا به کارهه ری گشتی بری (25) بیت، كه وابوو به کارهه ری و بژیوی هاوالاتی پیویسته لانی كه م بری (25) بیت. ئەمهش هیه چ په یوه ندیه کی به پرو ئەندازه ی بهره می گشتیه وه نییه. له هه موو کاتیکدا پیویسته ئاستی (25) بۆ به کارهه ری واته بژیو و کپینی خوآرده منی و جلویه رگ له دهست هاوالاتیدا بی، بی ئەوهی له سهه Y کاریگه ری هه بیت. بهو مانایه ی ئەگهه رخی Y واته داها تی گشتی یا بهره می گشتی سفر (0) بی، C سهه ره خو له هه موو حاله تیکدا، ئاسته كهی (25) ه.

لهم چوارچۆیه ی خواره وه دا په یوه ندی نیوان Y و C نیشان دراوه. زیاد و كه م کردنی نرخه ی Y په یوه ندی راسته خۆی به C سهه ره خۆه هه یه:

Y	C
0	$\frac{3}{4} \times 0 + 25 = 25$
20	$\frac{3}{4} \times 20 + 25 = 40$
40	$\frac{3}{4} \times 40 + 25 = 55$
100	$\frac{3}{4} \times 100 + 25 = 100$
120	$\frac{3}{4} \times 120 + 25 = 115$

خشتدی ژماره (۱۳) پدیوهندی نیوان مهسرف و داهات به پیی هاوکیشهی ۲۵

$$+ C = \frac{3}{4}Y$$

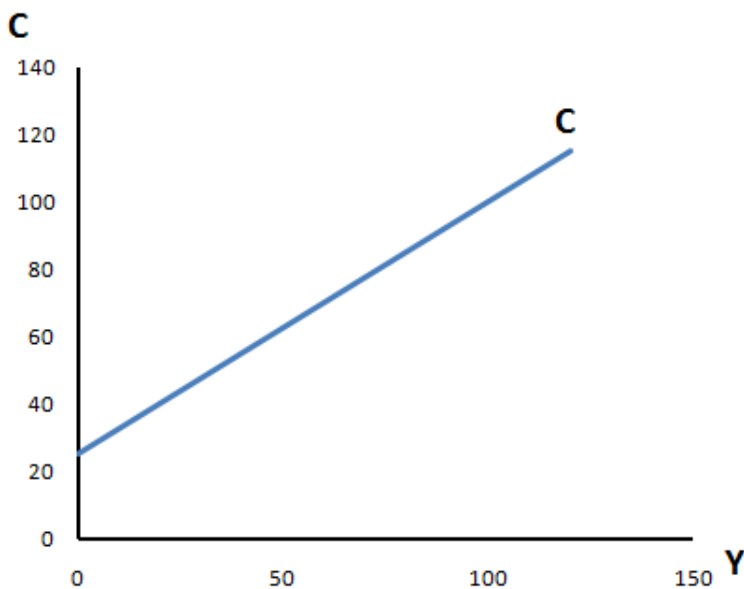

ویتهی ژماره (۱۴) پدیوهندی نیوان C و Y لهسهر تهساسی هاوکیشهی ۲۵ $+ C = \frac{3}{4}Y$

به پيی کهم و زيادکردنی C و Y له خشتهی ژماره (۱۳) دهتوانیتن گرافي ژماره (۱۴) بکیشین. له گرافي سهروهدها دهبینین پهيوهندییهکی راستهوانه له نیوان Y و C له ئارادایه. ئهوکاتهی بهکاربهریی گشتی بهرز دهبیتهوه داهاتی گشتی زياد دهکات. به واتیهکی تر ههر ئالوگۆریهک له Y، دهبیته هوئی گۆرانکاری C و پیچهوانهکەشی راسته. ئاشکرایه بهشی مهسرفی سهربهخۆ یان ئهوتۆنوم له ههموو حالهتیکیدا نرخی ههیه و ناگۆردریت. کاتیکی بههۆی راوهستانی داهاتی گشتی (واته ئالوگۆری

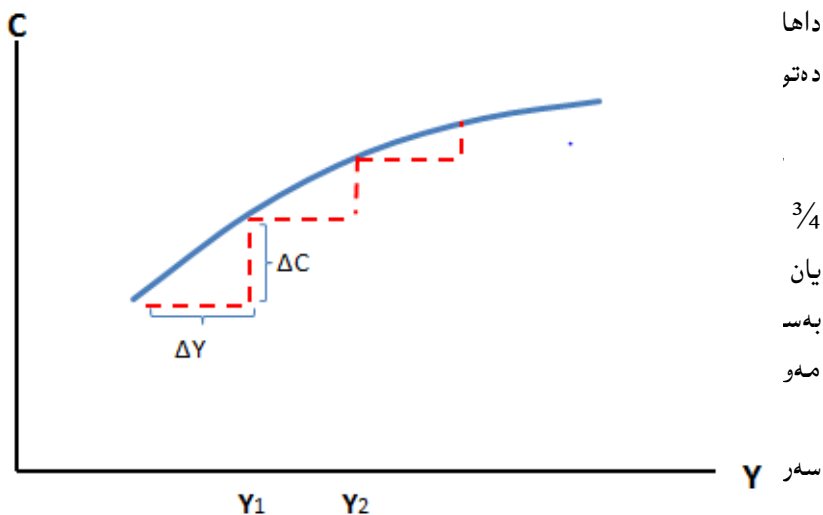

له گرافي ژماره (۱۵) دا کهم و زياد کردنی مهسرف به هيماي ΔC و کهم و زيادکردنی داهاتی گشتی ΔY به دیاریهکراوه.

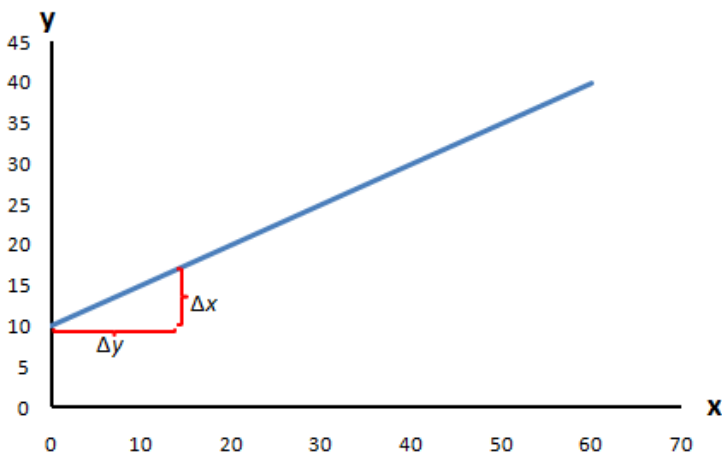

رافه‌کردنی مۆدیلی ژماره (۱۵) به ریپازی ماتماتیکی:

بۆ نیشاناندانی په‌یوه‌ندی نیوان پاشه‌کهوت و به‌کاربه‌ریی که پیشتر باس کرا، که‌لک له هاوکیشه‌ی پله‌یه‌کی ماتماتیکی وه‌گیراوه واته . $ax+by =$ گرافی هاوکیشه‌ی پله‌ی یه‌ک هه‌میشه هیلئیکی راسته. بۆ نمونه ده‌مانه‌وی گرافی هاوکیشه‌ی $y = \frac{1}{2}x + 10$ بکیشین، ده‌بی به‌م شیوه‌ی خواره‌وه کار بکه‌ین:

له‌سه‌ر هیلئیی شاولئیی y نیشانه ده‌که‌ین و له‌سه‌ر هیلئیی ئاسۆیی نیشانه‌ی x دیاری ده‌که‌ین. دوو نرخ‌ی x به‌پیتی $y = \frac{1}{2}x + 10$ حساب ده‌که‌ین و ئاوا نرخه‌کانی y دیاری ده‌که‌ین. ئه‌گه‌ر $x = 0$ بیته، $y = 10$ یه. ئه‌گه‌ر $x = 20$ بیته، $y = 20$ یه. ئه‌و خالانه له گرافی خواره‌وه‌دا دیاری ده‌که‌ین و خاله‌کان به‌یه‌که‌وه ده‌لکینین، ئاوا هیلئیکی راست دیتته دی. گرافی ژماره (۱۶):

که‌م و زیادکردنی مه‌سره‌ف به نیشانه‌ی ΔC دیاری کراوه و ΔY بۆ که‌م و زیادکردنی داهااتی گشتی له سه‌ر خه‌ته راسته‌که‌ی نیگارکراو.

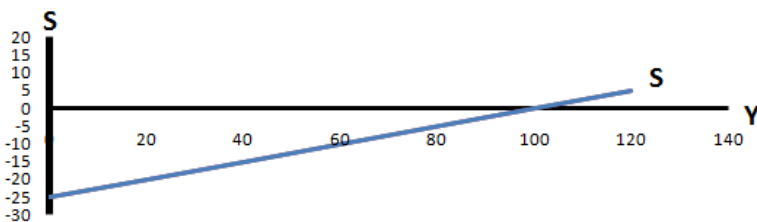

ویندی ژماره (۱۶) نیشان دانی MCQ به واتایه کی تر کم و زیاد کردنی خهرجی و داهات.

پاشه‌کوت

له باسه‌کانی پیشدا روونمان کرده‌وه به‌شیک له داهات مه‌سرف ده‌کریت و به‌شه‌کی دیکه بۆ مه‌به‌سته‌کانی پاشه‌که‌وت‌کردن ده‌دریته بانک‌کان و ناوه‌نده‌کانی وه‌به‌ره‌یتانی دراو.

$$\text{به‌واتایه‌کی دیکه } Y = C + S \text{ (۲)}$$

$$\text{ئه‌گه‌ر } 25 = \frac{3}{4}Y + C \text{ (۳) بی}$$

ده‌توانین هاوکیشه (۲) به‌شیوه‌ی خواره‌وه بنوسین:

$$S = Y - C$$

ئه‌گه‌ر نرخ‌ی C له هاوکیشه‌ی (۲) دابنئین، ده‌بینین:

$$25 + S = Y - \frac{3}{4}Y$$

$$\text{یا } 25 + S = \frac{1}{4}Y \text{ (۴)}$$

به‌پیی هاوکیشه‌ی ژماره (۴) ده‌توانین خسته‌ی ژماره (۱۷) دروست بکه‌ین.

Y	C	1/4Y	-25=S	C+S
0	25	¼.0	- 25 =-25	0
20	40	¼.20	- 25 =-20	20
40	55	¼.40	- 25 =-15	40
100	<u>100</u>	¼.100	- 25 = 0	100
120	115	¼.120	- 25 = 5	120

له خشتهی ژماره (۱۷) دا په یوه نډی نیوان داهاټ و مهسره ف و پاشه کهوت دیاری کراوه. به کم و زیاد کردنی هره یه که له وانه به چند پله ی جیاواز، په یوه نډی نیوان پاشه کهوت و مهسره ف و داهاټ نیشان دراوه.

به پینی گورانکار به کانی به شه کانی هاو کیشه ی گشتی داهاټ و پاشه کهوت و مهسره ف له سره ته ساسی وینه ی (۱۶) ده توانیتن گرافی ژماره (۱۷) بکیشین.

گرافیگی ژماره (۱۷) په یوه نډی نیوان پاشه کهوت و داهاټ و خه رجی.

شپوهی گشتی پاشه کهوت ده بیته $S = Y + C$ ، به مه رجیک ته گهر $(S > 1, S \geq 1)$ بیته.

هاو کیشه که ی ته وه یه: $MSQ = \Delta S \div \Delta Y$

Marginal Spare Quote یان ده توانیتن بلین که MSQ به کسانه به کم و

زیاد کردن پاشه کهوتی گشتی دابهش به سر کم و زیاد کردنی داهاټی.

ته گهر $C = \frac{3}{4} Y + 25$ و $S = \frac{1}{4} Y - 25$ له به رامبه ر ب به کتر

هه لسه نگاندن بکرین دهرده که ویت که $MCQ = \frac{3}{4}$ مساوی $MSQ = \frac{1}{4}$ مساوی

مه و سر جه مه که بیان ده کاته (۱). ته وه به و مانایه یه، که له سر جه می داهاټی

گشتی $\frac{3}{4}$ ی مهسره ف ده کریت و $\frac{1}{4}$ ی پاشه کهوت ده بیته.

تیبینی: ته وه تا ته و کاته راسته که باج له و هاو کیشه دانه بیته.

داهات یان بهره‌می گشتی ولات

به‌پی زانستی ثابووری داهاتی گشتی Y و بهره‌می گشتی P هه‌میشه هاوسه‌نگ و به‌کسانن و به پی روونکرده‌وه و راقه‌کردنی پیشتر ده‌توانیتن نه‌و هاوکیشه‌یه $Y=P$ بنوسینه‌وه. نه‌گه‌ر له‌گرافیکدا Y واته داهاتی گشتی له‌سه‌ر ته‌وه‌ری ئاسویی (Horizontal) و P واته نرخي کالا له‌سه‌ر ته‌وه‌ری شاولی (Vertical) دابنیین به‌پی $Y=P$ راسته هیلیک به لیژی (45°) پله دروست ده‌بیت.

پیشتر هاوکیشه‌کانی به‌کاره‌ری و پاشه‌که‌وتمان نووسی بوو و ده‌زانین که نرخه‌که‌یان $C = \frac{3}{4} Y + 25$ و $S = \frac{3}{4} Y - 25$ به. به لیكدانه‌وه‌یه‌ك ده‌رده‌که‌وی که پیشه‌که‌شکردنی که‌ره‌سته و داهات هاوسه‌نگ و هاوتای یه‌کترن، ده‌توانین له‌گرافی ژماره (۲۱) و به‌پی نرخي P و Y له‌خشته‌ی ژماره (۲۰) نه‌و په‌یوه‌ندییه نیشان بده‌یین:

Table	
Y	P
0	0
20	20
40	40
100	100
120	120

خشته‌ی ژماره (۱۹)

له گرافي ژماره (۲۰) دا برې داهات و بهره‌می گشتی نیشان‌دراوه، به‌پي رافه‌کردنه‌کانی پيشو نیشان‌دراوې نخي P و Y په‌کسانن و، P و Y له خسته‌که‌دا يه‌ک نرخيان هه‌يه. به‌پي ټه خسته‌ی سه‌ره‌وه ده‌توانين گرافي ژماره (۲۱) بکيشين و له وینه‌دا ناشکرا هاتوټه‌دی لهو خاله‌ی که هیلې C هیلې $P=Y$ ده‌بریت و تیکده‌هالقيين و يه‌کتر ده‌گرنه‌وهو خالی هاوتايی $P=C$ و Y دپته دی ټه خاله له حاله‌تيک دا دپته دی که $C=25$ بیټ و برې $P=Y$ سفر و بیټ. ټه خاله له ناستی که $P=Y$ برو ټه‌ندازه‌ی Y هه و سفره و $C=25$ ده‌خولقيټ.

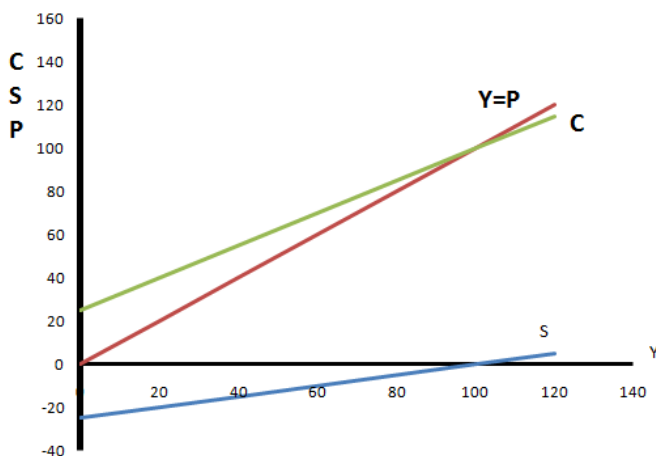

گرافي (۲۰) داهات و بهره‌م و پاشه‌که‌وتی گشتی:
 داوای کومپانیاکانی که‌رتی تاييهت Demand

به دهستههينان و كړينى كه لويه ل و خزمهت له لايهن كه رتى تايبه ته وه، له زانستى تابووريدا به ناوى به شى سه رمايه گوزارى و وه به رههينانى دراو ناسراوه و راقه ده كړى. كه رتى تايبه ت يو مه به سه ته كاني رهوتى به رهه مههينان، كه رسته، هيژى كار، نامراز و نامپرى پيوستى له ها ولا تى ده كړى، پاشه كه وتى ده كات يا له به شى به هه رمههينان به كارى دههينيت. كه رتى تايبه ت به رده وام يو ته وهى بتوانيت به رهه مه كاني له رژدا بيت و به پيى بازاره كان ركابه رايه تى بكات پيوستى به په ره پيدانى سه رمايه گوزارى له كه رتى به رهه مههينان هه يه. له بهر ته وهى سه رمايه به زور فاكتر و پاراميتره وه به ستراوه ته وه، يو ناسانكارى و يو ته وهى پرونتر ليكولينه وهى به ناكام بگات، زانستى تابوورى گرمانه ده كات، كه پاره ي وه به رههينرا و اته سه رمايه له كورتنى ماوه دا سه ربه خو يه و به دا هاتى گشتى ولا ته وه نه به ستراوه ته وه. كه و ابو له سه ر ته و يو چونه ي سه ر وه باسى سه رمايه ي گشتى ئوتونومه و ئالوگورى دا هاتى گشتى ده كه ين، كه كارى گه رى له سه ر پاره ي وه به رههينان نييه. زانستى تابوورى يو نيشاندانى برى سه رمايه له پيتى I كه لك وه رده گر يت و گرمانيش ده كرى كه سه رمايه ي نرخى 25 هه يه كه و ابو نرخى $I = 25$

له گرافى ژماره (19) دا له سه ر ته وهى شاولى، I اته سه رمايه نيشانه ده كه ين و له سه ر ته وهى ناسويى Y اته دا هاتى گشتى نيشانه ده كه ين. ته گه ر سه رمايه I سه ربه خو بيت و به ستراوه ي دا هاتى گشتى نه بيت و نرخى $I = 25$ بيت، ده توانين گرافى I و Y به م شيوه ي خواره وه بكيشين:

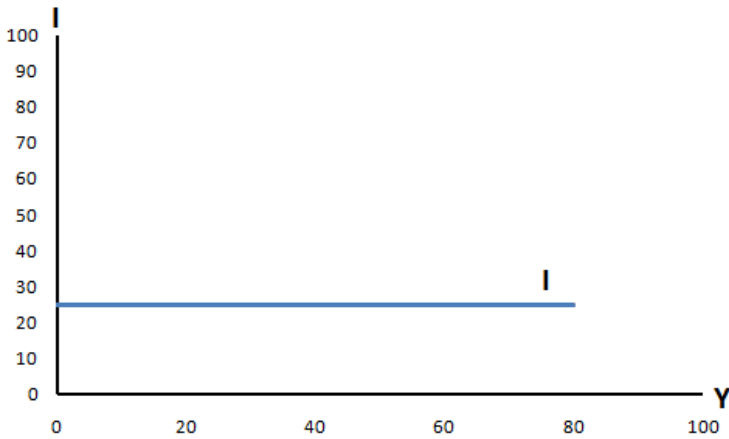

وینەى ژمارە (۲۱) نیشان دانى تەودەرى سەرمايە يان پارەى و دەبەرھيتراو I يە و مەرجيش ئەويە كە I بستاوەى Y نيبە و سەرپەخۆيە. لە گرافەدا دەبينن كاتىك I سەرپەخۆيە و يەكسانە بە ۲۵، ئەندازەى Y سەرپە. واتە I سەرپەخۆيە و بەستاوەى Y نيبە.

مۆدېلى داخراوى ئابوورى Keynes، كە دەولەت تپيدا بەشدار نيبە

بە پيى بۆچونى Keynes سەرپەمى داھاتى گشتى و لايتىك ھەميشە ھاوسەنگ و ھاوتاي سەرپەمى خەرجيبە كانى ئەو و لايتەيە. Keynes بۆ ئەو مەبەستە كەلكى لە دوو بۆچون وەرگرتووە، بە واتايەكى تر بۆ ئەو خالى ھاوسنەگى نيوان داھات و خەرجيبە كانى گشتى و لايت تاوتوى بكات و، بتوانيت لە تيبۆرى دا نيشانى بدات كە ئەو خالە چۆن دروست دەبيت لە دوو ريگەى گرتۆتەبەر:

• بۆچونى يەكەم لەريگەى داوى گشتى لەسەر كالاىە، بۆ ئەو مەبەستەش كەلكى لە فۆمولى $AE = C + I$ وەرگرتووە.

AE كورت كراوەى Aggregate Expenditure بە واتايەكى تر سەرپەم

خەرجيبە كانى و لايت.

۲- لینكدانه‌وهی دووهه‌م، له رینگای هاوکیشه‌ی هاوسه‌نگیی پاشه‌كه‌وت و سه‌رمایه یان پاره‌ی وه‌به‌ره‌یترای گشتی ولاته و فهرموله‌كه‌ی نه‌وه‌یه: $S = I$

بۆچوونی یه‌كه‌م. مه‌سه‌نگاندنی $AE = C + I$

به‌پیتی تیتۆری Keynes مۆدیلێکی داخراوی ئابووری، ئه‌و مۆدیله‌یه كه ده‌ولت تییدا به‌شداری نه‌كردبیت و، داوای له‌سه‌ر كالا و خزمه‌ت له لایه‌ن به‌شی هاوولاتی و كومیپانیاكان، له مۆدیله دا ده‌وری سه‌ركی ده‌گیرن. پێشتر ئاماژه‌ كرا كه به‌شی هاوولاتی بۆ مه‌به‌سته‌كانی به‌كاربه‌ریی خۆی داوای كالا و خزمه‌ت ده‌كات و، له رینگه‌ی بازاره‌كانی كڕین و فرۆشته‌وه هه‌ول ده‌دات كه پێداویستییه‌كانی خۆی دا‌بین بكات. له به‌رامبه‌ر داوای هاوولاتی دا كومیپانیاكانیش، سه‌رمایه و هیژی كار و ئامرازو ئامییری پێویستی رته‌وتی به‌ره‌مه‌پێنان له هاوولاتی ده‌كرن.

وای داده‌نیین كه $(C = \frac{3}{4} Y + 25)$ و داوا له‌سه‌ر سه‌رمایه بۆ مه‌به‌سته‌كانی سه‌رمایه‌گوزاری واته $(I = 25)$ ، كه وابوو سه‌رجه‌می داوای هاوولاتی له‌سه‌ر كالا به واته (AE) به‌م شیوه‌یه $AE = C + I$ و، ده‌توانین ئه‌و فورموله‌ خواره‌و بنوسین:

$$AE = \frac{3}{4} Y + 25 + 25 \quad \text{كه‌وابوو}$$

$$AE = \frac{3}{4} Y + 50 \quad (٤) \dots\dots\dots$$

له‌لایه‌کی دیکه سه‌رجه‌می پێشكه‌ش کردنی كالا و خزمه‌تی گشتی فهرموله‌كه‌ی نه‌وه‌یه:

$$Y = P \quad (٥) \dots\dots\dots \text{ئاست و راده‌ی داها‌تی گشتی ئه‌و شوینه‌یه كه}$$

$$AE = P \quad (٦) \dots\dots\dots$$

به‌كۆمه‌گی فهرموله‌كانی ٤ و ٥ و ٦ ده‌توانین رێژه و بری داها‌تی گشتی دیاری بکه‌ین.

ئه‌گه‌ر $Y = P$ و $AE = P$ ده‌توانیت $AE = Y$ بی. كه‌وابوو $AE = \frac{3}{4} Y$

$$+50$$

ده توانیتت تهو په یوه نډیبه خواره وه بنوسین:

$$Y = \frac{3}{4} Y + 50 \quad Y = 4 \times 50 \quad \frac{1}{4} Y = 50 \quad \dot{Y} = 200$$

یو ته وهی نیشانه ی Y دا هاتی گشتی له خالی په کسانى جیابکه یه وه له بری Y که لک له \dot{Y} وه رگپراوه .

ثاکام: له مؤدیلی باز نه یه ثابوری بی به شداری ده ولت به پیی تیئوری Keynes ، ده توانیتت به م شیوهی خواره وه په یوه نډیبه کان بنوسین:

ته گهر داوای ها ولاتی له سهر شتومهك و خزمهت:

$$(1) \dots\dots\dots (C = cY + C_0 \quad (0 < c < 1, C_0 \geq 0$$

داوای سهرمایه ی به شی تایبهت:

$$(2) \dots\dots\dots (I = I_0 + I_1 \quad (0 < I_1$$

سهرجه می داوای کالا و خزمهت

$$(3) \dots\dots\dots + AE = C + I$$

سهرجه می پیشکه شی داوای کالا و خزمهت

$$(4) \dots\dots\dots Y = P$$

خالی ها وسه نگیی

$$(5) \dots\dots\dots = EV - P$$

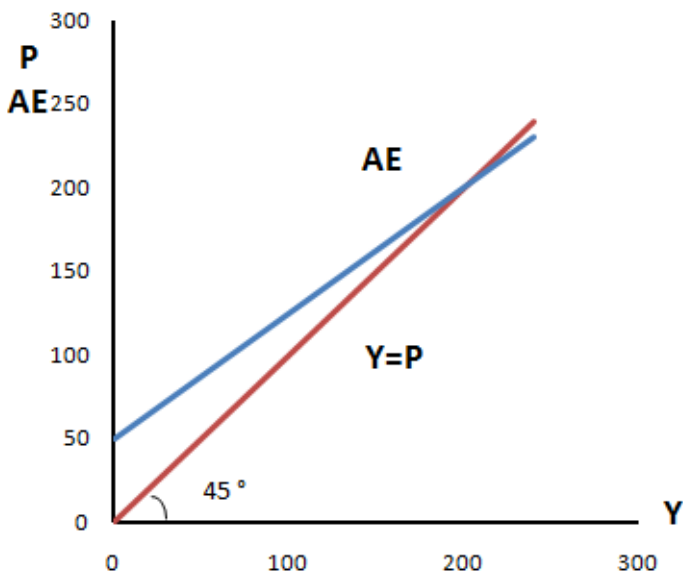

گرافي ژماره (۲۲)

گرافي (۲۲) خالي هاوسهنگي نيوان داهاات و سرجهمي خهريجيهكانه، واته ريگاي يه كه م بو نيشان داني شو خاله به پي تيوري Keynes.

بوچووني دووهم: $S = I$

بوچووني دووهم، له نابورييهكي داخراودا كه دهولت تييدا بهشدار نييه، داهااتي گشتي تهناوت له سرجهمي خهرجي و پاشهكهوت پيكهاتووه، واته دوو كهرتي نابوراوي تييدا بهكار دههينريت و هاوكيشهكشي شهويه: $Y = C + S$ له لايهكي تر بهپي زانستي نابوري بهرهمي گشتي له خهرجي و سهرمايه ي گشتي پيكهاتووه،

که و ابور ده توانین تهو فرموله یه بنوسینه وه $P = C + I$ به پپی لیکدانه وه کانی پیشوو، له زانستی نابوریدا Y و P هه میسه یه کسان و هاوسه نگی یه کترن که و ابور $Y = P$ یه. لهو سی فورموله یه سره وه دپته دی که $S = I$ یه واته نرخه هه دووکان یه که مه زنده بیان هه یه، له مؤدیلکی داخراوی نابورری که ده ولت تپیدا به شدار نییه، ده توانیتن هاوکیسه یه داها تی گشتی له ریگی هاوکیسه یه پاشه کهوت و سه رمایه یه گشتیه وه مه زنده بکریت. که و ابور ده توانیتن تهو فورموله یه بنوسینه وه $Y = S + C$ و فورمولی $S = Y - C$ وه کو تا کامی تهو فورموله ده توانریت بنوسرپته وه. ته گهر $C = \frac{3}{4} Y + 25$ بیت، ده توانیتن هاوکیسه یه پاشه کهوت به م شیویه بنوسینه وه $S = \frac{1}{4} Y - 25$ (۷)..... و $I = 25$ (8)

$$(9) \dots \dots \dots S = I$$

هاوکیسه یه ژماره (۷) ده توانریت وه که راده ی پیشکه شی بری پاشه کهوت به راورد بکریت. هاوکیسه یه (۸) وه کو ریژه و راده ی داوا له سه ر بری پاشه کهوت ده بینریت بو دابینکردنی پیوستیه کانی کومپانیاکانی که رتی تاییهت له ره وتی به ره مه پتاندا (واته سه رمایه یه پیوستی که رتی تاییهت بو سه رمایه گوزاری لهو به شه دا. فورمولی ژماره (۹) مه رجی خالی یه کگرتنه وه یه، واته خالی یه کسانی یا هاوسه نگی I و S . تهو خاله واته خالی هاوسه نگی تهو نه نشان ده دات که ریژه ی داها تی گشتی لهو ئاسته یه که بره دراوی پاشه کهوتی پیشکه شکر او له بازاردا هاوسه نگی راده ی دراوی داواکراوه بو مه به سه ته کانی سه رمایه گوزاری که رتی تاییهت. به و اتایه کی تر بری دراوی پاشه کهوت کراوی هاوالاتی راده ی داوا ی دراوی بازار دابین ده کات. به پپی تهو بو چونه ده توانین بری داها تی گشتی دیاری بکه یین.

$$\text{ته گهر } S = I \text{ وه}$$

$$S = \frac{1}{4} Y - 25 \text{ بیت و له هاوکیسه یه } S = I \text{ له شوینی } S \text{ دابینین ده توانیتن:}$$

$$Y - 25 = 25 \frac{1}{4}$$

$$Y = 50 \frac{1}{4}$$

$$\text{تا کام ده بیته } \dot{Y} = 4 \times 50 = 200$$

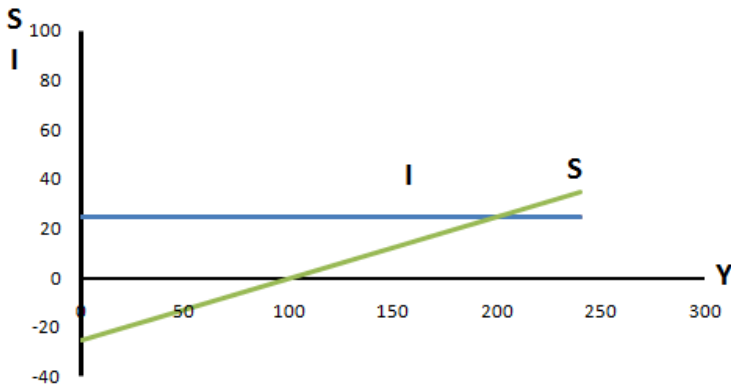

ویندهی ژماره ۲۳ خالی هاوسه‌نگی رهوتی دووه‌مه له سه‌ر بنه‌مای تیئوری Keynes

به‌پیی تیئوری Keynes ئاستی داهااتی گشتی ولات به‌ستراوه‌ته‌وه به داوا له‌سه‌ر شتومه‌ك. له ئابووری زه‌به‌لاح دا (Macroeconomic Model) كه به‌پیی مودئله‌کانی داهااتی گشتی ولات حساب ده‌كړین ده‌توانی له دوو ریځگه‌وه نه‌و ته‌ركه به‌جی به‌یئیریت.

رڼیازی یه‌كه‌م:

له ریځگه‌ی حساب‌كردنی نرخ‌ی سه‌رجه‌می داوا له‌سه‌ر كالا واته $Y = C + I$

رڼیازی دووه‌م:

له ریځگه‌ی هه‌لسه‌نگاندنی خالی هاوتایی یان هاوسه‌نگی ریژدی پاشه‌كه‌وت و دراوی بۆ وه‌سووده‌یئان واته سه‌رمایه به واتایه‌کی تر $I = S$ تیئوری هاوسه‌نگی ئابووری Keynes به‌پیی تیئوری Keynes راوه‌ی هاوسه‌نگی داهااتی گشتی له كورت ماوه‌دا دروست ده‌ییت، به‌لام نه‌و هاوسه‌نگیبه به شیوه‌یه‌کی ریژدی و

نه چه سپاوه، واته سه قامگیر نییه. شه وهش له بهره شه وهیه که له ناو کومه لگا دا هیندیک پارامیتر و هیژ له ئارادان، که ده توانن کاریگهر بن له سه هواسه نگی دا هاتی گشتی بیت. بۆ هه لسه نگانندی شه و لینکدانه وهی شه و ته یه، شه هه و کیشانه ی خواره وه به سه ده که یه وه:

$$C = \frac{3}{4} Y + 25$$

$$I = 25$$

شه هه و کیشانه ی سه ره وه پلانه کانی هاولاتی و کومپانیاکانی به شی تایبته پراچه ده کهن. هه و کیشنه ی به کار به یی گشتی واته $C = \frac{3}{4} Y + 25$ شه نیشان ده دات که هاولاتی به ته مایه بری 25 بهش دراوی خۆی، له $\frac{3}{4} Y$ دا هاتی گشتی خه رج بکات. هه و کیشنه ی سه رمایه ی وه به ره یان واته $I = 25$ و، نیشان ده دات که که رتی تایبته بی شه وهی حساب بۆ دا هاتی گشتی بکات و، به سه ترا بیتته وه به بر و Y بی، به ته مایه 25 بر له به شه پاره ی سه رمایه ی خۆی بۆ سه رمایه گوزاری بخته بازاره وه. له زانستی نابوویدا، شه ره فتاره و سه روشتی هاولاتی و کومپانیاکان پینی ده لئین exant. به واتیه کی تر نیازی هاولاتی و کومپانیاکانه بۆ خه رج کردن و سه رمایه گوزاری له ره وتی نابوویدا. ئایا هاتنه دی شه نیازه ی هاولاتی و که رتی تایبته، په یوه ندی به راده ی به کار به ری و دا هاتی گشتیه وه هه یه؟ شه به شه ی به کار به ری که دیتته دی، واته شه بره دراوه ی له لایهن هاولاتی و که رتی تایبته وه خه رج ده کریت، له زانستی نابوویدا پینی ده لئین ex post. له خشته ی خواره وه دا په یوه ندی نیوان که رته کانی مه سه رف و پاشه که وت و دراوی وه به ره یانرا و دا هاتی گشتی و نیازه کانیان له لایهن که رته کانی په یوه نیدیداره وه راقه کراون.

ex ante ex post I ex post ante AE I ex C ex ante Y
Sex ante

$$(25 + Y \frac{3}{4} = C)$$

$$(Y - 25 \frac{1}{4} = S)$$

۱۰۰	۱۲۵	۲۵	۱۰۰	۱۰۰
۱۴۵	۱۷۰	۲۵	۱۴۵	۱۶۰
۱۷۵	۲۰۰	۲۵	۱۷۵	۲۰۰
۱۹۰	۲۱۵	۲۵	۱۹۰	۲۲۰
			۳۰	۳۰

خشته‌ی (۲۴) نیشاندانی په‌یوه‌ندی نیوان داها‌تی گشتی وبه‌کاربه‌ریی و پاشه‌که‌وت و نیازی وه‌دیه‌پینان نیشان ده‌دات. به‌پیی خشته‌ی سه‌روه، ده‌رده‌که‌وی‌ت شه‌و کاته $Y = 200$ پلانه‌کانی ئابوووی دینه‌دی، که دوا له‌سه‌ر کالآ و خزمه‌ت له‌سه‌ر بنه‌مای نیاز $AE \text{ ex ante}$ هاوسنگی داها‌تی Y یه و ده‌توانی‌ت شه‌و هاوکیشه‌یه بنوسین:

$$Y 200 = AE \text{ ex ant}$$

شه‌گر Y له ۲۰۰ گه‌وره‌تر بی، شه‌ندازه‌ی داوا‌ی کالآ و خزمه‌ت له‌پرا‌ده‌ی پیشکه‌شکرده‌ن تیده‌په‌ری. له‌و حاله‌ته‌دا به‌زیادکردنی بری سوود، که‌رتی تایبته‌ هانده‌دری تا گه‌شه به‌بره‌مه‌پینان بدات. شه‌گر شه‌ندازه‌ی $Y < 200$ بی، مانای شه‌وه‌یه داوا له‌سه‌ر کالآ و خزمه‌ت له‌بری پیشکه‌ش که‌متره و، ده‌بیته‌ هو‌ی شه‌وه‌ی کومپانیاکان به‌شیک له‌کالآ یان بو‌نه‌فروشری‌ت و ناچاره‌ن شه‌مباریان بکه‌ن. ناچار ده‌بی شه‌و عه‌مبارکردنه‌ی له‌په‌یوه‌ندی نیوان $I \text{ ex ante}$ و $I \text{ ex post}$ بدو‌زینه‌وه. له‌و حاله‌ته‌دا بری $I \text{ ex ante}$ له‌شه‌ندازی $I \text{ ex post}$ که‌متره. شه‌وه‌ش مانای شه‌وه‌یه که له‌و حاله‌ته‌دا داوا له‌سه‌ر شتومه‌ک له‌به‌رامبه‌ر بری پیشکه‌شکرده‌ن که‌متره و، شتومه‌کی به‌ره‌مه‌پینرا‌وی که‌رتی تایبته‌ هه‌مووی نه‌فروشراره و، به‌ره‌مه‌پینه‌ر ناچاره‌ ده‌بیته‌ شه‌و به‌شه له‌به‌ره‌مه‌که‌ی که نه‌فروشراره له‌عه‌مبارده‌کانی دا رابگریت.

هیزی کار و سه‌رمایه:

داوا له‌سه‌ر کالآ و خزمه‌ت، پیوه‌ر و پاده‌ی که‌لک وهرگرتنی ئامرازو ئامیره‌کانی تهرخان کراو بۆ ره‌وتی به‌ره‌مه‌یه‌نانی بازنه‌ی ئابووری ولّات، نیشان ده‌دات. بری داوای زیادی کالآ و خزمه‌ت به‌ پیتی تیئۆری Keynes مانای به‌ره‌مه‌یه‌نانی زۆرت‌ره، ئاواش که‌لک وهرگرتنی پاده‌ی سه‌ره‌وه‌ی، ئامرازه‌کان و ئامیره‌کانی ریبازی به‌ره‌مه‌یه‌نانی لیده‌که‌ویته‌وه. به‌ره‌مه‌ی زیاتر مانای دروستبوونی ده‌رفه‌تی ئیشکردنی زیاتره، واته‌ به‌رز بوونه‌وه‌ی ژماره‌ ئیشکه‌رانی ئه‌و ولّته‌ی لی‌ ده‌که‌ویته‌وه. پاده‌ی به‌رزبوونه‌وه‌ی ده‌رفه‌تی ئیشکردن له‌ مۆدیلێکی ئابووریدا، په‌یوه‌ندی راسته‌وخۆی به‌ شیوازی به‌کاره‌یه‌نانی هیزی کاری و سه‌رمایه‌ و زه‌وییه‌وه‌ هه‌یه‌ و، ئه‌و فاکته‌رانه‌ش راسته‌وخۆ په‌یوه‌ستن به‌ پاده‌ی به‌ره‌مه‌یه‌نانه‌وه. له‌ راستیدا شاره‌زایی و کارامه‌یی له‌ ره‌وتی به‌ره‌مه‌یه‌نانی کالآ و کوالیته‌ی کالآدا، ده‌یسه‌لمینی که‌ به‌ گشتی چۆن که‌لک له‌ هیزی کار و سه‌رمایه‌ وهرگیراوه‌ تا بتوانیته‌ ئه‌و کۆ به‌ره‌مه‌یه‌ بپه‌یته‌دی که‌ په‌چاو کراوه‌ و پلانی بۆ دارژاوه‌. بۆ دروینه‌کردنی گه‌م له‌ سه‌ده‌کانی پێشوو، هیزیکی کاری زۆر و ئامیره‌یه‌کی که‌م به‌کار ده‌هات، ئه‌مه‌ نمونه‌یه‌کی که‌لک وهرگرتنه‌ له‌ هیزی کار و سه‌رمایه‌. به‌لام هه‌نوکه‌ گه‌میکی یه‌که‌جار زۆر، به‌ هیزی کاریه‌کی زۆر که‌م و ئامیره‌یه‌کی زۆر ده‌درویت.

هیزی کاری به‌ره‌مه‌یه‌ن:

هیزی‌کاری به‌ره‌مه‌یه‌ن، به‌و به‌شه‌ له‌ به‌ره‌مه‌ی کاری کریکار ده‌وتریته، که‌ کریکاریک به‌ کاتیکی دیاریکراو به‌ره‌مه‌ی ده‌یه‌نیته. ئه‌مه‌ش به‌ په‌روه‌رده‌کردن و خویندن و په‌ره‌پیدانی سه‌رمایه‌ و ئه‌مرازه‌کانی سه‌رمایه‌، پێشده‌که‌ویته‌ و له‌ ئاکامدا ده‌یه‌ته‌ هۆی به‌رزبوونه‌وه‌ی داها‌تی کریکار و، کاریگه‌ریی له‌ سه‌ر ئابووری گشتی. له‌

زانستی نابوویدا بۆ پینکھاتنی داھاتی گشتی، کاری بەرھەمھێن و سەرمايە بەردەست، بە پێی تییۆری Keynes تاوتوی دەکرین، کە چۆن بەو برە سەرمايە و ھیزی کاری بەردەست داھاتی گشتی دیتە دی. بۆ لیکۆلینەوێ ئەو مەسەلە بە پێی تییۆری Keynes، وا گریمانە کراوە کە ھیزی کاری بەرھەمھێن لە ھەموو ھالەتێکدا ەک یەکە. لە تییۆری Keynes دا گەشەکردن و دابەزینی داھاتی گشتی ولات، لە سەر کورت ماوە دارژاوە، واتە کەمتر لە پینچ. ھەروەھا وادانراوە کە لە درێژبوونەوی ماوەدا واتە پتر لە پینچ سال، بر و چەندوچۆنی ئەمرازەکان و نامیرەکانی بەرھەمھێنان، ئالۆگۆریان تیییدا دەکری. جگەلەوێ بپری ئامراز و نامیری بەرھەمھێنان بەردەوام ەک یەک و ھاوسەنگن، بەلام ئەو بەشە ئامراز و نامیرانە، لە پینازی بەرھەمدا بەشداری ئالۆگۆریان تیییدا روودەدات. ھاوکیشەوی ھیزی کاری بەرھەمھێن بەم شێوێ خوارەوێ:

ژمارە کرێکارانی لە کاردا - داھاتی گشتی - نرخ ھیزی کاری بەرھەمھێن.

ئەگەر داھاتی گشتی ۲۰۰ میلیارد دۆلار بێت و ژمارەوی ئەو بەشە لە کرێکارانی لەسەر ئیش ۴ میلیۆن کەس بێت، نرخ و ئەرزشی ھیزی کاری دەبێت ۵۰۰۰۰ ھزار دۆلار.

خشتەوی ژمارە (۲۵) پەيوەندی نرخي بيکارى و داھاتی ولات نیشان دەدات:

Y	ژمارە کرێکارانی بپويست (نرخ ميليونەن)	کاری بە ھەرم (نرخ دۆلارە)
50	1	50
100	2	50
200	4	50
250	5	50

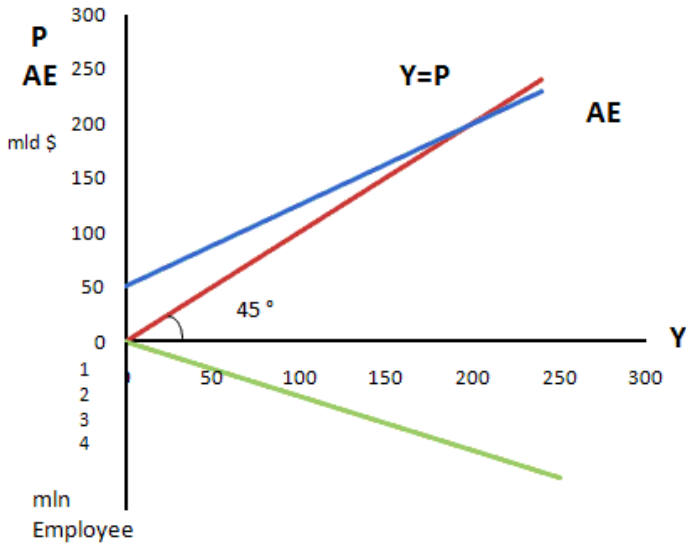

په یوه ندى نېوان هیزی کارى بهرهمهین و داهاټ و توانایی بهرهمهینان له گرافیکى ژماره (۲۶) نیگارکراوه.

بیکاری له مؤدېلیکی ثابوریدا

به پی زانستی ثابوری بیکاری به دوو شیواز ده توانی بیته دی:

شیوازی په کهمی بیکاری: Cyclical Unemployment

بهو به شه له بیکاری ده لپین که له شکامی که مېبونه وهی داوا له سهر کالا و خزمهټ دپته ثاروه. لهو حالته دا به هوی که مېبونی داواى هاوالاتییمان له سهر شتومک و خزمهټ، ناستی بهرهمهینان داده به زیت و، لهو کهرته تووشی کیشه و

گیروگرفت ده بیټ و، زورچار دامووده زگای به ره مهینان ناچار ده کا شه و کهرت ریکبخه نه وه، نه مهش و بیکاریکی زوری لی ده که ویتته وه. بهو شیوه یه ی بیکاری ده لاین ”بیکاریی ده وری Cyclical Unemployment

شیوازی دووه می بیکاری: Structural Unemployment

به شه و به شه له بیکاری ده لاین که له تاکامی دابه زینی ناست به ره مهینان دیتته دی. لهو حالته دا بری به ره می گشتی که مه و به ته واری که لک له توانایی ره وتی به ره مهینان شوینه کانی کار وهرناگیریت. بهو جوړه بیکارییه، ده لاین بیکاری پیکهاته یی، Structural Unemployment. هوکاره کانی شه و شیوه ی بیکاری، ده کری سه رچاوه ی دامووده زگایی بن واته به ریوه به وری و دابه شه کردنی نامراز و سه رچاوه کانی به ره مهینان و هیزی کار، یا له بهر ده ستدا نه بوونیان. بو نمونه چربوونی که رسته ی خاوی کانزایی و یان له سه ره و ده بوونی نرخ ی وزه و هاتوچو و شه و بابه تانه ده توانن ببنه هو ی دروستبوونی شه و شیوازه ی بیکاری.

جگه له و دوو جوړه ی بیکاری، شه میوانه ی بیکاری خواره ودهش له

ئابووری ناسراون:

Classical or Real Wage Unemployment – بیکاریی نه ریتی، شه م

جوړه بیکارییه له تاکامی چند و چونی بری حه قدهستی هیزی کار دروست ده بیټ. شه ودهش شه و کاته دیتته دی، که بری حه قدهستی هیزی به کریدانی کار له بازاری ره که به رایه تیدا، ناگاته خالی هاتوایی دیاری کراو، جا بو یه بهو بیکارییه، هاسنگ نه بوونی کاری پینده و تریټ. لهو حالته دا حه قدهستی هیزی کاری به تونندی داده به زی، ده کری هو یه که ی دیاری کردنی حه قدهستیکی لانی که م بیټ، له لایه ن ده ولته وه یا ناوه نده کانی تری په یوه ندیدار.

- Seasonal Unemployment بیکاری وهرزی، بهو بیکارییه دهوتریت، که له وهرزهکانی سالدئا دیتته دی. ئەو شیوه بیکارییه پهیوندی به ولآت و جۆی کاروهه ههیه. بۆ نمونه کرێکاری بهشی بیناسازی کوردستان، له وهرزهکانی سهرمادا کاری کهمتره و تووشی بیکاری دهییت.

- Hide Unemployment بیکاری شاراوه، ئەو جۆره له بیکارییه که بهشیوهیهکی ناراستهوخۆ دیتته دی. نمونهی ئەو جۆرهی بیکاری له ولآتانی کۆمونیستی پیتشوو زۆر بوو، لهو بارهیهوه دهتوانین ئاماژهو بهوه بکهین، هیندیک له ولآتدا چهند کهس بۆ پیشهیهک دیاری کراون، له کاتیک دا لهوانهیه ئەو ئهرکه به کرێکاریک ئەنجام بدریت. ئەو جۆره بیکارییه لهو کۆمهلگایانهی سیستمیکی ئابووری ریکوپیکیان نییه، پتر، نهک له ولآتانی پیشکهوتوو که ریبازی ئابووریان لهسهه رنهمای کارامهیی (Efficiency) دامهزاروه.

له ریبازیکی ئاودا که بناغهی ئابووری له سهه (Efficiency) یه، کارامهیی هیزی کار، شیوازی کهلکوهرگرتن له کات و ئامراز و ئامیرهکانی بهرهههههینان، کههرستهی خاوی سههراوهکانی سروشتی، بهریوهبردنی هیزی کار و کهلکوهرگرتن له سههراوهکان بهرههههینان رۆلێکی ئیجگار گرینگ دهگێرن. به پێی هاوکیشهی نرخه هیزی کاری بهرههههین، دهکری ژمارهی بیکارانی ولآتیک نیشان بدریت، بۆ ئەو مهبهسهته کهلک لهم هاوکیشهی خوارهوه وهردهگیریت:

ژمارهی کرێکارانی له کاردا + داهاهی گشتی = نرخه هیزی کاری

بهبهرههههین

ئهگهر داوا له سهه کالا له سهه ئاستی داهاهی گشتی بگاته (۲۰۰) میلیارد دۆلار، ژمارهی ئەو کرێکارانهی له ئیش دان دهییتته (۴) میلیۆن کهس. ئەگهر هیزی کاری پیشکهشی بگاته ئاستی (۶) میلیۆن ئەوا (۲) میلیۆن بیکار دروست دهییت. لهو حالتهدا بری خهرجیهکان و بهکاربهری هاوولاتی و کۆمپانیکان و

دهولت، نهونده نييه هيڙي ڪاري گشتي ولات بگريته ڇو. ڪهوابو هيڙي ڪاري به ڪريگيڙاوه له ڙير ڪونٽرولي نهانداهي ڇهرجڪردني گشتي دايه و، نهامهش بهڪار نههيناني تهواوي هيڙي ڪاري لي دهڪهويتهوه. Keynes ليتهاتووي زانستي ٽابووري له سالهڪاني (۱۹۶۰) دا، جگه لهوهي ههستي به هوڪارهڪاني دروستبووني بيڪاري ڪرد، ڀيگچارهي له بهينبردني بيڪاريسي پيشنيار ڪرد. ناوبراوپي واپو دهولت له حالهتتيڪي ٽاوا، ڪه رادهي ڇهرجڪردن و بهڪاربهري گشتي له ٽاسٽيڪي نزم دايه، ٽابووري پيوستي به گهشهپيدان و دروست ڪردني دهرفتهي ڪاري ههيه و، دهبي دهولت لهو بهشهدا سهرمايهگوزاري بڪات به تاييهتي له ڪهرتهڪاني ٽابووري دا، تا بهم شيويه داوا لهسهر ڪالا و خزمهت بپوورٽينيتهوه و دهرفتهي ڪاري زورترتي لي بڪهويتهوه. بهواتايهڪي تر پيوسته دهولت له کاتي ڪه مبونوهي داوا لهسهر ڪالا و خزمهت دهسبڪا به سهرمايهگوزاري، به پيچهوانهوه نهگهر ڇهرجڪردن و مهسرهف گشتي ولات، به بهراوور لهگهل نرڇي هيڙي ڪاري بهرههههين، له ٽاسٽيڪي بهزردا بي، دهبي دهولت پيش به بهرزبوونهوي داوا لهسهر ڪالا و خزمهت بگريته و، دهسبخاته ناو بازار و بهشهداري سهمايهگوزاري ولات بڪا.

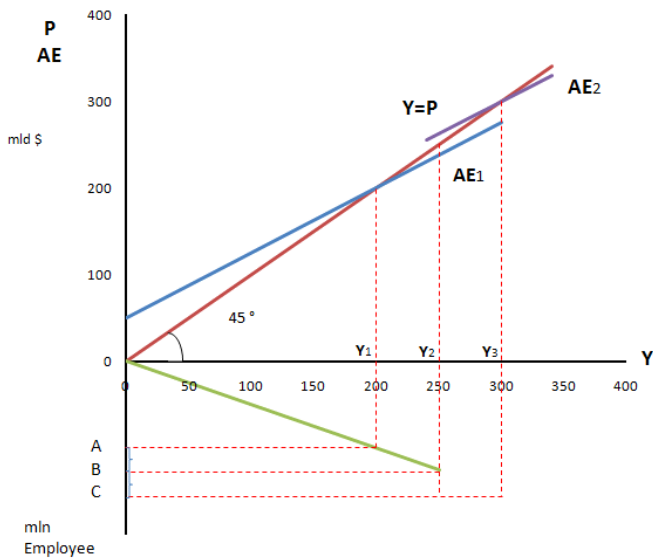

گرافي ژماره (۲۷) پهبوندى نيوان هيژى كارى بهرهمهين، داهاى گشتى، ژماره كريكاران و داوا له سهر كالا و خزمهت نيشان ده دات.

به يارمه تى گرافي ژماره (۲۷) دمتوانين دمرنه نجامى خاوروه له تينوري
Keynes : به دست بينين:

- ۱: كه م و زيادبوني به كاربه رى، واته داوا له سهر كالا و خزمهت راددهى سهرجه مى داهاى گشتى (واته سهرجه مى بهرهمه گشتى) به كلا ده كاته وه.
- ۲: كاتيک داهاى له ئاستى Y_1 كه داوا له سهر هيژى كار OA به بهژى شه وهى كه ره ستهى پاره پهبداكهر (خانوو، كه ره سهى خاو، مه كينهى سهرمايه گوزارى كراو)، ده بى به هاى واقعى داهاى Y_2 به دى به بينيت و نه ها توته دروست بوون،

بیکاری AB له ټاکامی که لک ودرنه گرتنی ته وای له که ره سته یه دروست ده بیټ. ټو جوړه ی بیکاری به هو ی به کار به یی ناست نرم دپته نار تاوه.

٣: لهو حالته دا ده ولت دا وای له سه کالآ و خزمهت ده بوژنپته وه، واته هانی ده دات و ټوهش ده بیته هو ی به رزبوونه وه ی به کار به یی و هاوکات دابه زینی ژماره ی بیکاران.

٤: ټو کاته ی خالی هاوسه نگ و نرخ ی Y2 له نارا دایه که هاوسه نگی به کار به یی پی ده لپین، مانای ټوه یه هه موو ټو هپزانه ی کار که ده بیټ له ره وتی به ره هه مه پنداندا به شدار بن، له سه کارن.

لهو حالته دا ده مؤدیلی Keynes هیچ پپشنیاریک بو چاره سه ری بیکاری جوړی Structural Unemployment ناکات، واته بیکاری پیکه اته یی، ټو بیکاری به ی له ټاکامی نرمی توانای به ره هه مه پندان دپته دی. له گرافی ژماره ی (٢٧) ټو به شه ی بیکاری به BC نیشان دراوه.

٥: ټه گهر داوا له سه کالآ و خزمهت به رده وام و زیاد بکا و هاوسه نگی له گهل توانای به ره هه مه پندان نه بیټ، خهر جکردنی له راده به در دروست ده بیټ. لهو حالته دا راده ی به ره هه مه پندان زیاد ناکات و هاوکات ژماره ی بیکاران داد به زیت. له ته وهری خهر جکردنی زیاتر له هدی دیاری کراودا ده ولت هه ول ده دات پپش به زیاد بوونی داوا له سه کالآ و خزمهت بگریټ. له ټاکام دا ده توانیتن بلپین: ټه گهر به رده وام هپزیک ی کار و سه رمایه له ره وتی به ره هه مه پنداندا براوه ی یه کتر بن و به یه که وه هاوخانی و هاوسه نگیان هه بیټ، ټوا که لک وهر گرتن له که ره سته ی پاره په یدا که ر (خانوو، که ره سه ی خاو، مه کینه ی سه رمایه گو زاری کراو) لهو په ری راده ی به ره هه مه پندان دایه و، ده رفه تی کاری زیاتری لی ده که وپته وه.

داوا له سه کالآ و خزمهت یه کلا که ره وه ی ناست و رادده ی به ره هه مه پندان و ده رفه تی کاره. له حالته پیکدا که داوا له سه کالآ و خزمهت نرمه و ناگاته ټو ناسته ی به ره هه مه پندان که ده رفه تی کار بو هه موو ټیشکه ریک بخولقپنی، ټوا ده ولت

دهبیت داوا له سهر کالا و خزمهت بپوژینیتته وه و هانی بدات. ته گهر که رهسته ی پاره پیداکهر به ته وای به کارهیتنراییت ته و راده ی به ره هم هیجان ناتوانی زیاد بکات. زور بوونی داوای له سهر کالا و خزمهت دهبیتته هو ی دروستبوونی هه لاسانی نابووری، له حالته ټکی ناوادا ده ولت دهبیت پیش به زیادبوونی داوا له سهر کالا و خزمهت بگریت.

دراو و نرخي هه لاسانی نابووری

دراو له سیستمیکی نابووری و بازاردا ته و کاته به نامزای کرپن و فروشتن و حسابکردنی کالا و هیژی کار و حه قده ست به کار ده هیتریت که به ها که ی نه که ویتته ژیر کاریگهری گورانکاری بازاره وه. به واته یه کی دیکه، به های دراو له بازره کانی کرپن و فروشتنی دراودا نه که ویتته ژیر کاریگهری دابه زین و به رزبونوه ی نرخي دراو له بازاره کانی ناخو و دهره وه دا. هه رچهنده بازارایکی کراوه ی کرپن و فروشتن دراودا، واته له بازارای بؤرس دا نرخيکی نه گور بؤ دراو دژواره، به لام به و حاله شه وه دراوی ته و ولاتانه ی خاوه نی ره ټکی نابووری سه قامگیرن، به به راورد له گه ل ته و ولاتانه ی سیستمی بازاریان له قه تاراده یه هه ستان و دابه زینی نرخي دراوه که یان که متره. که و ابو بؤ سه قامگیری نابووری ولات، پیویسته نرخي دیاریکراوی دراو تاراده یه که نه گور بی، یا راده ی نالوگورکردنی کاریگهریبه کی ته و ته له سهر نرخي پاره ی ولات دانه نیت.

هاولاتی ته و کاته ده یه و ی پاره پاشه که وت بکا، که پشت ته ستور بی به سه قامگیری به های دراو له بازارای کرپن و فروشتن دا و، هیژی کرپنی کالا تووشی کیشه نه بیت و، به های دراوه که له به رامبه ر نرخي کالای به کاربه ردا دابه زی. به پیچه وانوه ته گهر نرخي پاره به رده و ام بگوردریت ونم بی، هاولاتی ثاره زووی پاشه که وتکردنی پاره که ی ناکا و، هه ول دده له به شه کانی ترده سه رمایه گوزاری بکات، نمونه که شی گوازتنه وه سه رمایه گوزاریبه له پاشه که وتکردنی دراو له بانکه کاندان، بؤ که رتی مؤلک و مال و زیر.

برې پاره له بازاره كاني كړين و فرۆشتندا بهم شپوهيه ديارى ده كړيت: هه لسه نگاندى نه وه ده كړيت كه هاوالاتى له رېبازينكى بهردهوامى بازارى كړين و فرۆشتنى كالادا، چهند دراو بو كړينى برېكى ديارى كراوى كالا و خزمهت ته رخان ده كات. بو نمونه هه لسه نگاندى نه وه ده كړى كه كيلويهك زيږ، يا (۱۵۹) ليتر نهوت چهند پاره پيډه دريت. نه گهر نرخى زيږ كيلوى (۴۰۰۰) دؤلار بيت و تا ئاستى (۶۰۰۰) دؤلار بهر زبووه، ماناى نه وه يه نرخى پاره له بهرامبهر نرخى زيږدا دابه زيوه. له ژيانى رۆژانه دا، بو ديارى كړدى به هاى دراو له بهرامبهر شتومك دا، سه يرى رهوتى نرخى كالا يهك ناكړيت، بهلكو گؤرانكارى له نرخى كالا و خزمهت به گشتى تاوتوى ده كړى، و ليكدانه وهى نه وه ده كړيت كه به كاربه بهردهوام بو كړينى سه رجه مى بره كالا ييك چهند دراوى پيډه دات. لهو حالته دا به كاربه يى هاوالاتى و، نرخى پاره لهو رېگايه وه مه زنده ده كړيت. زياد بونى بهردهوامى نرخى خه رجه يه كاني ژيان له بهرامبهر به هاى دراودا، واته چونه سه ره وهى نرخى كالا و خزمهت به گشتى، دابه زينى نرخى پاره له بهرامبهر نه وه بهر زبوونه وه يه دا هه لاوسانى پيى ده وتړى. به و اتايه كى تر هه لاوسانى پاره ماناى نه وه يه كه به هاى دراو له بهرامبهر نرخى كالا و خزمهت به گشتى داده به زيت و، هيږى كړينى به كاربه كه م ده بيتته وه.

Irving Fisher واته $MV = PT$ دراو تاوتوى ده كه يين:
 $MV = PT$

M = سه رجه م پاره ي گه روك باز نهى ئابووريدا

V = راده ي يان جاره كاني هه لسووراني پاره

P = نرخى تيكرابى كالا و خزمهت

T = جاره كاني كړين و فرۆشتنى كالا له ماوه يه كى ديارى كراودا

نمونه يهك:

له سەر دوو کالای A و B کرپین و فرۆشتن ته نجام ده دریت، (۱۰۰) دانه له کالای (A) به نرخ (۵) دۆلار ده فرۆشریت و له کالای (B) دانه (۶۰) و ههریهک به نرخ (۷) دۆلار دیتته فرۆشتن.

له ئاکامی سەر جهمی ئهو فرۆشتنه $x60+5x100=920$ دۆلار، دراو خاوهنهکانی گۆردراوه.

نرخه تییکرایی ئهو دوو کالاه ده بیته:

$$V \text{ دۆلار } = \$5,75 \div 100 + 60 = \$x60 + 100x\$5$$

ده توانین ئهو ئاکامه ی خواره وه بنوسین:

PT ده بیته، دۆلار $920 = 160 \times 5,75$ و داده نیین که سه رجه م دراوی گردان له بازاردا (M) 115 دۆلاره. بۆ ئه وه ی له ماوه یه کی دیاریکراو دا 920 دۆلار له خاوه نیك بۆ خاوه نیکی تر بگواز تریتته وه ههر یه که یه کی دراو پیویسته

$$8 = 115 \div 920 \text{ جار خه رج بکریت، که وابه و } V \text{ ده بیته (8) جار، به واتایه کی}$$

تر پاره (8) خاوه نی گۆریوه.

$$V = P \times T \times M \times x$$

$$x8 = 5,75 \times 160 \times 115$$

به یارمه تی هاوکیشه ی Fisher ده توانریت نیشان بدریت، چۆن زیاده بوونی دراو له بازنه سوپی ئابوویدا ده بیته هۆی به رزبوونه وه ی نرخه گشته کالای و خزمه ت له بازاری کرپین و فرۆشتندا. بۆ رافه کردنی ئهو وته یه، که لک له م نمونه یه وهرده گرین: ئه گه ر توانایی به ره مه مه یانی ولایتیک به ته وای که لکی لی وهر بگریت، له کورت ماوه دا ناکری پهره به ره وتی به ره مه مه یان بدریت، واته T جاره کانی کرپین و فرۆشتن زیاده ناکات. ئه گه ر سرووشتی دراو خه رج کردنی خاوه ن دراو، له بازنه ی سوپی پاره دا نه گۆردری، V له سه ر ئاستی خۆی ده مینیتته وه. له و حالته دا زیابه بوونی M ده بیته هۆی به رزبوونه وه ی P. به پیچه وانه ئه گه ر T زیاده بکات یان گه شه ی پی بدریت به پیی هاوکیشه ی Fisher بپه دراویکی زۆر له بازنه ی ئابووری دا ده گه ویتته گه ر. زیاده کردنی دراوی گه رۆک له بازنه ی ئابووری دا ده توانی بیته هۆی به رزبوونه وه ی

نرخى T تاكو نرخى p . زيادبوونى M له لايهكى تر زيادبوونى هيئى كپينى كپيارى لى دهكهويتهوه. لهو حالتهدا نهگهر مرؤف دراوى زياترخرج بكات و رهوتى بهرههمهينان به تهواوى كهلكى لى وهرنهگيراييت، دهكرى بهرههمهينانى كالا بهرهو زياد بوون بچيت و، لهو بار و دوخدا نرخى كالا زياد ناكات. جگه لهوهى گورانكارى له M دا كاريگهري لهسهر PT دادهنيٽ، زياد و كه م بوونى V لهسهر سهرجه مى PT كاريگهري ههيه.

نهگهر بره پارديهكى زؤرتر بخرتته بازنهى گهپانى پاروه، پادهى ههلسوورپانى دراو له بازنهى ههلسوورپانى پارهدا سست دهبيت، واته ههلسوورپانى V كه م دهبيتتهوه. دابهزىنى سهرجه مى MV لهو حالتهدا دابهزىنى PT لى دهكهويتهوه. ههر بهم چهشنهش زيادبوونى V به مەرجيک نرخى M وهك خؤى مينيٽتهوه زيادبوونى PT لى دهكهويتهوه. له بهر نهوهى M و V لهسهر نرخى PT كاريگهرن، له تيئورى پارهدا نهگهر سهرجه مى دراوى گهپوك له بازنهى ههلسوورپانى پارهى دا واته (M) زياد بكات و، زيادبوونى جارهكانى ههلسوورپانى دراو (V)، له كؤى نهو دراوهى لاي هاوالاتى راگپراوه پتر بيت و نهخرتته بازنهى ههلاوسانى دراو، دابهزىنى نرخى پاره له بهرامبهري كالا و خزمهتى لى دهكهويتهوه. لهلايهك هاوكيشهى Irving Fisher واته $MV=PT$ له راستيدا دا نهوه رافه دهكات كه كؤى خهرجيهكانى خهلك له هه موو كاتيكد ايهكسان و هاوتايى سهرجه مى داها ته كانهيهتى. لهلايهكى تر هاوكيشهى $MV=PT$ نهوه دهسهلمينيٽ كه زيادبوونى M دهتوانيٽ بهرزبوونهوهى P واته ههلاوسانى نابوورى لى بكهويتهوه.

ياسای داوا له سهر کالآ و خزمهت

ټه گهر هممو فاکتوره کانی تر يه کسان بيمينه وه نه گوردريڼ، نرخي کالآ و خزمهت هر چنده بهرز بيټ، خه لکيکي که متر داواي ټه کالآ و خزمه ته ده کهن. به واتايه کي تر له بهرزي نرخي هيټديک کالآ و خزمه تدا، کړيار که متر ثاره زووي کړيني ټه کالآ يانه ده کات.

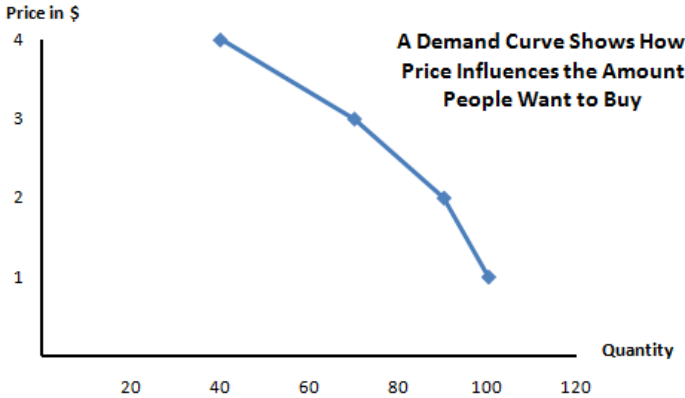

گرافي (٢٨) ياسای داوا له ريگهي هيله وه نيشان ده دات

به پيټي هيلي داوا له سهر شتومه ک و خزمهت ده توانين ټه ټه نجامه بنووسين:
له گرافي (٢٨) ده بينين له بهرامبهر نرخي (١) دؤلاردا (١٠٠) کړيار ټاماده ن ټه کالآ يه بکړن و، به نرخي (٣) دؤلار ته نيا (٧٥) کړيار له بازار خوازياري کړيني ټه کالآ يه و، له بهرامبهر نرخي (٤) دؤلاردا (٤٠) کړيار ټاماده ي کړين. به پيټي ياسای

داوا له سهر کالا و خزمهت، ده توانين بلين هه چهنده پيشكهش كړدنى كالا و خزمهت له بازادا فراوانتر بيت، بهو نه ندازه يهش نرخى شو كالا و خزمهته داده به زپت.

ياساى پيشكهش كړدنى كالا و خزمهت

ياساى پيشكهش كړدنى يا خستنه بازاری (كالا و خزمهت)، شو پرې كالا و خزمهت نيشان ده دات، كه له بهرامبهرى نرخى كې پراوه له بازاړې كړين و فروشتنى شتومهك پيشكهش ده كړت. به واتايه كې تر بو ههر نرخى كې پراوه له بازاردا پريك كالا به پيى شو نرخه ده خاته بازاره وه.

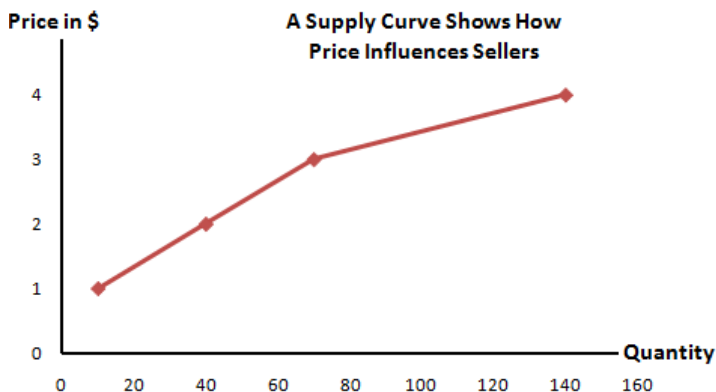

گرافي (۲۹) نيشاندانى ياساى پيشكهش كړدنى كالا

له گرافي (۲۹) به پيى ياساى پيشكهش كړدنى كالا و هيلې پيشكهش ده توانين بهو ناكامه بگهين:

له بهرامبهر نرخى (۱) دولاړ ته نيا (۱۰) پيشكهش كاري كالا و خزمهت له بازاردا نامادهن كالا كهيان بفروشن. له بهرامبهر نرخى (۳) دولاړ (۷۰) پيشكهشكار

تامادهن شتومه که که میان بفرۆشن، له بهرامبەر (٤) دۆلاردا ژمارهی فرۆشیاره کان دهگاته (١٤٠).

ناکام ټه وهیه که پیشکەش کردنی کالا و خزمەت و نرخه که میان په یوندییه کی راسته و خۆیان به یه که وه ههیه، له نرخیکه به زردا ژمارهی فرۆشیاری کالا له بازاره کانی کرپین و فرۆشتن زیاتره و پیچه وانه که شه راسته.

دراوی و مبههاتوو

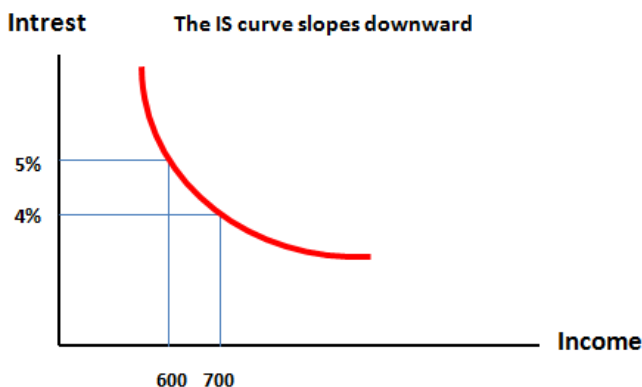

گرافی (٣٠) په یوه ندی نیوان داهاات و قازانجی کرپاری دراو نیشان دههات. هیللی چه ماوهی گرافی ژماره (٣٠) په یوه ندی نیوان داهاات و ریژهی سوودی دراو به کریدراو نیشان دههات. ټه گهر سوودی پاره (٤%) بی، بری پاره ی ته رخانکراو بو به سووددان (٧٠٠) ه، ټه گهر سوود بییته (٥%)، واته قازانجی دراو بو به کریدان زیاد بکات، بری دراو بو به سووددان، ده بیته (٦٠٠) و به ره و دابه زین ده چیت.

له مؤدیلی سهرهوه‌دا که ده‌ولت له بازنه‌ی سوږی دراودا به‌شدار نییبه، واته له شه بازاره‌دا به‌شدار نه‌کراوه، بری I و S یه‌ک نرخیان هه‌یه، به واتایه‌کی تر ته‌ندازه‌ی پاشه‌که‌وت (S) و بری دراوی وه‌سوو هینراوه (I) یه‌کسان و هاوسه‌نگن.

له‌مه‌ر سوودی دراو و به‌شه پاره‌ی ته‌رخانکراو بو به‌سووددان، له هیللی چه‌ماوی گرافی ژماره (۳۰)، ده‌توانین به‌و شه‌نجامه بگه‌ین: کاتیک نرخی به‌کریدانی پاره له ئاستی‌کی به‌رز دابی، پاره‌یه‌کی که‌متر ده‌خړیته بواری سه‌رمایه‌گوزاری کردن و، ئاستی سه‌رمایه‌گوزاری نزم ده‌بیته. به واتایه‌کی تر، کاتیک دراوی به‌کریدان نرخی‌که‌ی زیاد بووبی، تیچوونی به‌کریدانی زیاد ده‌کا و، بری سه‌رمایه‌گوزاری که‌م ده‌بیته‌وه. شه‌هش مانای شه‌ویه ده‌توانیت ببیته هوی که‌مبوونه‌وه‌ی ده‌رفه‌تی کار و، له کو‌تاییدا دابه‌زینی داهات و نزمبوونه‌وه‌ی داوا له‌سه‌ر کالآ و خزمه‌ت و به‌کاره‌ریی هاوالاتی و به‌ره‌مه‌پینان به‌گشتی و، پیچه‌وانه‌که‌شی راسته.

سیاسه‌تی پاره و رۆلی سوودی پاره

Monetary Policy and the Role of the Interest

سیاسه‌تی دراو یا کو‌نترۆل کردنی پاره‌ی گه‌رۆک له بازنه‌ی ئابووری دا، به‌و سیاسه‌ته ده‌وتریت که ده‌سه‌لاتدارانی پاره واته (بانکی ناوه‌ندی)، هه‌ول ده‌دن، بری دراوی گه‌رۆک له بازنه‌ی ئابووری دا، بو په‌ره‌پیدان و سه‌قامگیری ئابووری ولات کو‌نترۆل بکه‌ن. بو شه‌مه‌به‌سته‌ش دوو ریگا یا دوو سیاسه‌ت ره‌چاو ده‌کری:

سیاسه‌تی یه‌که‌م:

به سیاسه‌تی زیادکردنی بری پاره‌ی گه‌رۆک له بازنه‌ی ئابووری دا ناسراوه و، ریپاز یا سیاسه‌تی نه‌ریتی پی ده‌وتریت. به پیی شه‌و ریپاز به‌بانکی ناوه‌ندی ریژه‌ی سوود له سه‌ر دراو بو به‌کریدانی له لایه‌ن بانکه‌کانی ناوخواه که‌م ده‌کاته‌وه، بو شه‌وه‌ی وه‌رگری پاره ئاسانتر و هه‌رزانه‌تر بتوانی پاره بو په‌ره‌پیدانی سه‌رمایه‌گوزاری قه‌رز بکات. له

تهنجامی ریژهی کهمی سوودی بانکهکان، خاوهن کارخانه و بهشی بیناسازی و بهرههمهینانی ولات، ئەو دهرهفتهیان بۆ دهرهخسی که دراویکی زۆرتتر بۆ سهرمایهگوزاری قهرز بکهن. ئەوهش مانای ئەوهیه که ههم بهرههمی گشتی بهرز دهبیتهوه و، ههم دهرهفتهی کار له ولاتدا دیتته دی و ریژه ئیشکهز زیاد دهکات و، له بهرامبهردا ژمارهی بیکاران دادهبهزیت. ئەو سیاسهته واته ریپازی فراوانکردنی ریژهی دراوی گهرۆک له بازنه ئابووری دا، به نزم راگرتنی ریژهی سوود، بۆ گهشه پیدان و سهقامگیری رهوتی ئابووری و، له کۆتاییدا ریگرتن له بیکاری ولات، بهکاردههینریت.

سیاسهتی دووم

به سیاسهتی کهمکردنهوی بری دراوی گهرۆک له بازنهی ئابووری ولات دا ناسراوه، به پیتی ئەو ریپاز یا سیاسهته کهلک له زیادکردنی ریژهی سوودی دراو بۆ بهکریتگرتنی پاره وهردهگیریت. بۆ ئەمەش بانکی ناوهندی ولات ریژهی سوود لهسهز دراوی بهکریدانی بانکهکانی ناوخرۆی زیاد دهکات. بهرز راگرتنی نرخي دراو بۆ بهکریدان، دهبیته هۆی ئەوهی هاوولاتی پارهی خۆی لای بانکهکانی پاشهکوت بکات و له لایهکی تر بهکریگری دراو بۆ مهبهستهکانی پهرههانی سهرمایهگوزاری به هۆی سوودی زۆر نایهوی پاره له بانکهکان قهرز بکات. ئەو سیاسهته واته کهم کردنهوی ریژهی پاره له بازارهکانی کرپین و فرۆشتنی پاره بۆ ریگرتن له ههلاوسانی ئابووری ولات بهکاردههینریت. له راستیدا بانکی ناوهندی ولات کهلک له پرۆسهی بهسوودانی دراو وهردهگری، وه نامرازی کۆنترۆل کردنی بری پارهی گهرۆک له بازنهی ئابووری دا. کاتیک بانکی ناوهندی بۆ دهرکهوت، که بری پارهی گهرۆک له بازنهی ئابووری دا، زۆر بهرز و دهبیته هۆی ههلاوسانی ئابووری خیرا ریژهی سوودی دراو زیاد دهکات و به پیچهوانهوه. لهبنههتدا سیاسهتی کۆنترۆلکردنی دراو پهیوهندییهکی راستهوخۆی ههیه، به نرخي بهکریدانی دراو و بری پارهی گهرۆک له بازنهی ئابووری دا، بناغهی ئەو سیاسهته بهتهواوی لهسهز نرخي بهکریدانی دراو

دارپژاوه. له پراستیدا بانکي ناوهندی ولات، نرخي به کړيدانی دراو و هک نامرازنيک به کار دیني، بؤ کونترول کړدنی بازار دراو و، هینانه ژير رکيفی دراوی گهړوک له بازنه ی تابووریدا. سیاسه تی به کار هینانی به هره یان سوودی به کړيدانی دراو، له سیستميکي تابووری دا گريگن ترين و سهره کييترن نامرازه بؤ نامانجه کانی په ره پيدان و سه قامگير کړدنی بازار دراو له لایه ک و، پيشگرتن به هه لاسانی تابووری و کونترول کړدنی پاده ی ژماره بيکارانی ولات و نرخي پاره ی دهره کی له لایه کی تر. به م شيوه یه بانکي کانی ناوهندی ولاتانی خاوهن سیستميکي ريکويپيکي تابووری، بؤ ته و مه به سته و هک نامرازيکي سهره کی که لک له سوودی به کړيدانی پاره ودرده گرن. له کاتي فراوان کړدنی نه ندازه ی دراوی گهړوک له بازنه ی تابووری دا، به نه نقه ست سوودی به کړيدانی پاره نزم پاده گيريت تا سهره مایه گوزار پتر ثاره زووی فراوان کړدن و گه شه پيدانی نامرازه کانی به ره مه پينان بکات. ته م پرسه ش جگه له په ره پيدانی به شی به ره مه پينان، کارده کاته سهر هه موو که رته کانی تری تابووری. دهر ته نجاميکي روون و ناشکرای سیاسه تی فراوان کړدنی دراو، به ريژه ی نزمی به کړيدانی دراو، زياد کړدنی دهره تی نيش و به ره مه می زيادتری ولاته.

به که لک ودرگرتن له سیاسه تی دراو، بانکي ناوهندی ولات له لایه ک ريژه ی دراوی پيشکه شی و ريژه ی دراوی به رده ستي خه لک کونترول ده کات. له لایه کی تر هه ول دهدات خه رجیبه کان، تيچوونی دراو و ريژه ی سوودی به کړيدانی پاره، له ناستی پيوستی نه وتو رابگريت، که تابووری تووشی هه لاسان و نالوزی نه بيت، هاوکات که لک له سوودی به کړيدانی پاره ودرده گريت، و هک نامرازنيک بؤ گه شه پيدان و سه قامگير بوونی ره وتی تابووری.

ئەرکەکانى بانكى ناوھندى ياخود بانكى مەرکەزى

بانكى ناوھندى، ناوېكى گىشى دەسەلاتدارى دراوى ولاتە، لەوانە بانكى ناوھندى Federal Reserve System ى ويلايەتەيە كگرتوھكانى ئەمەريكا. ئەو ناوھندە واتە بانكى ناوھندى ولات بە گىشى بەرپرسە لە چاپکردن دراو، سىياسەتى كۆنترۆل كوردنى دراوى گەرۆك، پاشەكەت كوردنى دراوى بانكەكانى ولات، تەرخانكردنى توانا و ئاسانكارى دارايى، بۆ بەشى كارامەيى وپيشەسازى ولات.

ئەرکەكانى بانكى ناوھندى:

بانكى ناوھندى ئەنيسىتتۆيەكە يان ناوھندىكە بەرپرسىارى ئەم ئەرکانەى خواروھى لە ئەستۆ داىە:

● بەرپرسىارى سىياسەتى دارايى ولات كە پيى دەوترىت ديسكونتۆ پۆلىتېك. سىياسەتى ديسكونتۆ پولىتېك واتە پرۆسەى كۆنترۆل كوردنى دارايى بە ھۆى وەبەرھيئان يا بە سووددانى دراو.

● ھەولدان سەقامگىر بوونى نرخى گىشى ولات لە ھەموو بەشەكانى ئابوورى دا. رابەرايەتى كوردنى نرخى ھەلاوسان.

● ھيئان و تەرخانكردنى دراو بۆ بازارى پارە و بەرگىركردن لە دراوى ساختە لە بازاردا.

● ھەولدان بۆ ئاسانكارى و جىبەجىپكردن و چەرخانى دراو لە ناوخۆى ولات و بازنەى پارەى نۆدەولتەتيدا

● پاراستن و كۆنترۆل كوردى بەشەكانى دارايى ولات، لىرەدا مەبەست تىچكراى ئەو بانك و ناوھندانەن كە بە جۆرېك پەيوەندى راستەوخۆ يان ناراستەوخۆيان بە دراوھە ھەيە.

بازرگانی نیوده‌ولهتی

له‌روه‌وانگه و تاوتویکردنی باب‌ه‌تیانه‌وه Abstract، زانستی بازنه‌ی بازرگانی نیوده‌وله‌تی، به پی‌ی چالاکی و بگوری مۆدیلی هاوسه‌نگی گشتی نیازه‌کانی بازرگانی جیهان، جه‌خت له‌سه‌ر دوو گرفتگی جیاواز و هه‌لا‌واردی نیوان تیئوری (Theory) و زانیاری (Data) ده‌کریت، که وه‌ک نارپ‌کویپکی و هه‌لا‌واردبوون له بازرگانی نیوده‌وله‌تیدا سه‌ر هه‌لده‌دن:

گرفتگی یه‌که‌م:

له بازرگانی نیوده‌وله‌تی دا په‌یوه‌ندی به هه‌لا‌واردی و جیاوازیبوونی رپ‌یازی به‌کاره‌یتان و به‌کاره‌یری و به‌ره‌مه‌یتان وه‌به‌ره‌یتانی گشتیه‌وه هه‌یه. به تاوتوی کردنی زانیاری په‌یوه‌ندی‌دار به ناستی به‌ره‌مه‌یتان و به‌کاره‌یری، ده‌رده‌که‌وی چ ولاتیک ناستی به‌ره‌مه‌یتانی له رپ‌ژه‌ی به‌کاره‌یری زیاتره یان که‌متره. له زانستی ئابووری دا له‌رووی تیئوریه‌وه، ده‌رده‌که‌وی که پارامیتریکی زۆر هه‌ن هانی زیاد مه‌سه‌ره‌فکردن و که‌رتی به‌کاره‌یری و به‌شی به‌ره‌مه‌یتان ده‌ده‌ن.

گرفتگی دووه‌م:

جۆری دووه‌می گپ‌روگره‌فته‌کان له دروستبوونی بازرگانی نیونه‌ته‌وه‌ییدا په‌یوه‌ندی به جولانه‌وه و گۆرانکاری نرخه‌وه هه‌یه. هه‌لا‌وارد بوون و لادانی نرخ‌ی کالاً و خزمه‌ت به گشتی، به پی‌ی پیوه‌ره‌کانی بازرگانی و بنه‌ما تیئوریه‌کانی ئابووری رپ‌ژه‌که‌یان ئیجگار زۆره. به واتایه‌کی تر ئه‌و نرخ‌ی له بازاره‌کانی کپ‌ین و فروشتنی نیوده‌وله‌تی بۆ کالاً و خزمه‌ت دپ‌ته‌ دی، جیاوازییه‌یکی ئیجگار زۆری له‌گه‌ل نرخ‌ی دیاری کراوی تیئوری ئابووری هه‌یه. پاده‌ی داوا له‌سه‌ر کالاً و خزمه‌ت و ناستی ناماده‌یی به‌ره‌مه‌یتنهر له‌لایه‌ک و، په‌یوه‌ندی نرخ‌ی ئامراز و ئامپیر و که‌رسته‌ی خاو و سه‌رچاوه‌کانی سروشتی بۆ به‌ره‌مه‌یتان و، باردودۆخی پامیاری و ئابووری ناوخۆیی و نیوده‌وله‌تی له‌لایه‌کی تر، کاریگه‌ریه‌کی ئیجگار زۆر له‌سه‌ر نرخ‌ داده‌نیت.

بېنگومان بارودوڅخې سياسي و تابووری ولاتان کاریگهري سهره کی ههیه له سهر
 نرخي کالآ و خزمهت، دهشی نهو کاریگهريیه نهرينی يا نهرينی بیت. له دوو بۆچوونی
 سهره ودا دهرده که ویت، که بازرگانی نیوان ولاتانی جیاواز به هوئی نیاز و
 پیداویستییه کان و ریژهی بهرهمه پینانی کالآ و خزمهتی پیوستیان، دپته کایه وه. له
 لایه ک کالآ و خزمهتی بهرهمه پینراو له ولاتی کدا پتر له ناستی داوا له سهر نهو
 کالآیه و پیوستی دوزینه وهی بازاری نوی، پینک دهینیت. له لایه کی تر نیازی بی
 سنووری کرپار نهو دهرفته بو بهرهمه پینه ری کالآ و خزمهت به گشتی دهره خسینی
 ،که بهرهمه کانی بو دهره وهی ولات هه نارده بکات. ناشکرایه داوا له سهر نامراز و
 نامیر، که رهسته ی خاو و کانزایی، وزه، نهوت، زیر و... هتد بازرگانی نیونه ته وهی
 دههینیتته کایه وه.

له بهشی بازرگانی نیوده وله تیدا، چند فاکتهر رۆلی سهره کی ده گپن له وانه:

- بارودوڅخې سياسي ولات.
- بارودوڅخې تابووری ولات.
- سیسته میکی ری کویپیک بانکی.
- ری بازیکی ناوه لهی ری کویپیک بو په یوهندی گرتن و سیسته میکی دابینه ی
 په سه ندرکراو.

● بارودوڅخې ناوه دانی ولات، واته ری گه و بان.

- ریژهی ده سرا گه یشتن به سه رچاوه سروشتییه کانی ولات و، شیوازی که لک
 لیوه رگرتن و به ریوه بردن دابه شکردنیان.

● مه ترسی به شداری بازرگانانی دهره کی له ولاتدا (Country Risk).

وه گه رخستنی بازرگانی نیوده وله تی جگه له پیوستی په یوهندی گرتنی بازرگانی
 و مامه لهی بازرگانی له بازاره کانی کرپین و فرۆشتنی کالآ و خزمهت دا، تاییه تمه ندی
 خوئی ده ویت و، بازرگان له پالآ نه وهی که نیازی به سه قام گپربوونی ههر یه که له و
 فاکتهرانه ی سهره وه ههیه، پیوسته نهو کالآیه ی ره وانه ی بازاره کانی جیهانی ده کات

، به پي پيوهره کاني نيوده ولته تي بي. بارودوخي سياسي و جوړي سيستمه مي ولات دهورپيکي ئيجگار زور له دياریکردني رادهي مه ترسي بازارگاني نيونه ته وه پي ولاتينکدا ده گيرپيټ. نازادي سياسي، مافي مرؤف و نازادي بيروپا و رؤژنامه واني و مه وداي هه لسوورپاني حزبه سياسييه کاني ولات، ده توانن له دياریکردني ريژهي مه ترسي ولاتينکدارؤلتيکي سه ره کيان هه بيت. هه ر چهنه نازادي بيروپا هه لسوورپاني سياسي مرؤف فراوانتر و بهرينتر بيت، به هه مان نه نده زهش رادهي مه ترسي بازارگاني نيونه ته وه پي ټهو ولاته که متر ده بيت. له حاله تيکي ناوادا بازارگاناني دهره کي، ده يانه وي پتر به شداري سه رمايه گوژاري بن له ولاتاني تر دا.

له پال سيستمپيکي په سه ندرکراو له سه ر بنه ماي پيوهره کاني نازادي و ديموکراسي له بازارگاني نيونه ته وه پي دا، بووني رپييازتيکي ټابووري کراوهي گه ليک گرینگه. جگه له له وهي فرهه ننگ و زمان له سيستمپيکي ټابووري دا گه ليک گرینگن، جوړي ياساي و رپييازتيکي ټابووري ولاتينک له وه رپيخستني بازارگاني نيونه ته وه پي دا ده توانن ئيجگار گرینگ بن.

له بازارپيکي قورخرکراو (Monopolist Market) دا که رپييازتيکي به ره مه پينان و کپين و فروشتن به ده ست يه ک يان چهنه ناوه ندي دياري کراوه وه يه، مه ترسي به شداري بازارگاني نيونه ته وه پي له بازارپيکي ناوادا به رادهي سه ره وه نييه. بازارگاناني دهره کي ټاره زووي سه رمايه گوژاري له و سيستمه دا ناکه ن.

نيشانه کاني بازارپيکي قورخرکراو نه مانه ي خواره وهن:

• ټه نيا يه ک فروشييار له بازاره کاني کالآ و خزمه تدا هه يه، وه ک سيستمي ټابووري ولاتاني کوؤمونيستي پيشوو.

• هيج ناوه نديکي ديکه که بتوانيت ټهو کالآ و خزمه ته له بازاردا پيشکesh بکات، له ټارادا نييه.

● بۆ بەشداريېكردنى و هاتنه ژوورهوۋى ئەو بازارە، كەند و كۆسپ ئىجگار زۆر لەسەر پىڭگاي فرۆشيار بەنەنقىست دروست دەكرپىن و، پىشكەشكارى كالا و خزمەتى تر ناتوانن بىنە ناو بازارەوۋە.

لە رېيازىڭكى ئاوادا بازارگانانى دەرەكى هېچ دەرەتېڭيان نىبە بۆ چالاكى بازارگانى. بە گشتى لەو ولاتانەى دەولەت دەست لە بواری بەرهەمەپىنان و بازارى كړپىن و فرۆشتن وەر دەدات، پېژەى مەترسى بەشدارى بازارگانى دەرەو بە رادەى سەرەوۋە نىبە.

نوموونەى كى ترى سىياسەتى بەرتەسكردنەوۋى بەشدار بازارگانانى دەرەكى، كەلك وەرگرتنە لە سىياسەتى پاراستنى بەرهەمى ناوخۆبى و بەرگرى كردن لە هاتنە ژوورهوۋى كالاى دەرەكى، بە واتايەكى تر (Protectionism Policy) . لە سىستېمىكى ئاوادا، دەولەت بە سنووردار كردن و دانانى ياساى پىش گرتن، رىڭگە لە هاتنە ژوورهوۋى بازارگانانى دەرەكى دەگرپىت و، بەم شېوۋە هەول دەدات بازارى ناوخۆبى لە بازارگانى دەرەوۋە بپارپىزىت. دانانى گومرگى زۆر لە سەر كالاى دەرەكى يەكېكە لە ئامرازەكانى ئەو جۆرە سىياسەتە. جگە لە رېيازىڭكى پەسەندكراوى سىياسى ئاوالەى و ئاسانكارى ياساى ولات، سىستېمىكى بانكدارى رېكوپىك دەتوانى رۆلپىكى سەرەكى لە بەرپوۋەردنى بازارگانى نىو دەولەتى دا بگىرپىت. كاتېك بەرهەمەپنەر يان فرۆشيارى كالا يا خزمەت، بپيار دەدا بەشداربى لە بازارەكانى كړپىن و فرۆشتنى جىهانى، نىياز بە بوونى سىتەمىكى رېكوپىكى بانكى، كە پەسەندكراوى رەوتى دارابى دەرەكى بى دېتە ئاراوۋە. دواى ئەوۋى فرۆشيار و كړپار لە بازارپىكى دەرەكيدا يەكتر دەرگنەوۋە، دەيانەوۋى بازارگانى لە گەل يەكتر بگەن، بانك دېتە ئاراوۋە. فرۆشيار لە بەرامبەر كالا دا دراوى لە كړپار دەوۋى و، كړپارپىش دەبى برە دراوى كړپىنى كالاكە بۆ فرۆشيار پەوانە بگات و، گەرانتى گەشتنى كالاى لە فرۆشيار دەوۋىت. زۆر ئاسايە كە كړپارى نەتوانى برە پارەى كړپىنى كالاكەى بداتە فرۆشيار، ئالپىرەدا بوونى بانكە كان پىوۋىستى سەرەكيبە و لەو رووۋە دوو شتى پىوۋىست دېنە ئاراوۋە:

په كهم:

بانكى فرؤشيار بؤ گهرانتى كردنى گواستنه وهى دراوه كهى، نيازى به دؤزينه وهى بانكىك ههيه له ولاتى كړياردا، به پيچه وانه وه كړياريش له بهرامبهر دراوه كهيدا زه مانه تى به دهست گه يشتنى كالاكه ي پيوسته. بؤ ئه و مه به سته په يوه ندى له نيوان بانكى فرؤشيار و كړياردا دروست ده بيت و، ههريه كه يان ده بنه بانكى هاوتاي به كتر. له دونيائى بانكدارى به و جؤزه په يوه ندى ده ليين Ccorrespondent bank. ههريه كه له و بانكانه بهر پرسيارى گواستنه وهى دراو و كالاكه وه نه ستؤ ده گرن. بانكى كړيار گه ياندى به شه دراوى بازرگانى به كه بؤ بانكى فرؤشيارى كالآ وهه ستؤى خؤى ده گريت و، بانكى فرؤشيار پيدانى دراوه كه و گه ياندى كالآ به كړيار گهرانتى ده كات. بؤ ئه و مه به سته ش هه ر دوو بانك تيچونه كانى خؤيان بؤ كاروبارى گواستنه وهى دراو و گهرانتى كردنى گه يشتنى كالآ، له ههردوو لايهن واته فرؤشيار و كړيار وه ده گرن.

شيوازى هه لسوورپانى دراو له بازنه ي دارايى نيونه ته وه پيدا جؤراجؤزه، من نامازه به يه كيك له و شيوازه ناسراوانه ده كه م، كه شيوازيكي ناسايى بانكييه و ريژه ي گهرانتى گه يشتنى دراو به فرؤشيار و كالآ به كړيار، به بهراورد له گه ل شيوازه كانى تر بالاتره و پيده و تريت Letter of Credit كورتكراوه كه ي LC. يه. له و شيوازه دا بانكى فرؤشيار داوا له بانكى كړيار ده كات به پي ريكه و تننامه ي نيوانيان به لگه نامه يه كه واته Letter of Credit بكاته وه و، بؤ بانكى فرؤشيارى ره وانه بكات. بؤ ئه وهى له به لگه نامه يه كى ئا وادا (LC)، هه موو ئه و شتانه ي كړيار و فرؤشيار له سه رى ريكه كه و توون دهنووسرى. دواى شه وهى ناوه رؤكى به لگه نامه كه، واته LC يه كه له لايهن بانكى فرؤشيار و كړياره وه په سه ند كرا و، ريژه و جؤرى مه ترسى بازرگانى ولاته كانى فرؤشيار و كړيار تاوتوى كرا، فرؤشيار له سه ر متمانه ي

بانکه‌کەمە دەست بە نامادەکردن ناردنی کالای مامەڵە کراو دەکات. دیارە بەر لە نامادەکردن و ناردنی کالای، بڕە دراوی رێکەوتننامەکە لە لایەن بانکی کڕیارەو رادەستی بانکی فرۆشیار دەکری. فرۆشیار دواى رەوانەکردنی کالاکەى هەموو ئەو بڕگەنەى لە LC یە کەدا ناماژەیان پیکراوە، بى هیچ کەموکوڕییەک یەک بە یەک نامادەیان دەکات و بۆ بانکه‌کەمەى خۆى دەنیریت، بانکیش سى تا پیچ رۆژى ماوێ هەیه بۆ جیبەجێکردنی ئەومەرجانە. ئەگەر هیچ هەلە و کەموکوڕییەک لە ئارادا نەبێ و جیاوازی لە بەلگەکانى پێشکەشکراودا نەبینرێ، بانکی فرۆشیار بڕە دراوی دیاریکراو دواى کەمکردنەوێ حەقدەستی خۆى دەداتە فرۆشیار.

دەبیت ناماژە بەو بەکریت کە لە پال بونى شیوازیکی بانکی پەسەندکراو، بارودۆخى ناوهدانى واتە هاتوچۆ و سیستیمیکى رینکوپینکی دابینکاری گواستەنەوێ کالای و مەترسییەکانى بازرگانى نیۆدەوڵەتى گەلێک گرینگن.

مەترسی بەشداری رێژه سەرمایەگوزاری دەرەکی لە بازنە بازرگانى

ولانتاندا یا (Country Risk)

زانستی دیاریکردنی مەترسی بەشداری رێژهى خاوەن سەرمایە، لە بازرگانى نیۆدەوڵەتى لە ولانتانى دەرەکی دا، ئەو لاسەنگى و ناهاوتابى و کورتهیپاننى ئەو فاکتەرە ئاوتوى دەکات، کە دەبێنە هۆى کشانەوێ سەرمایەى تەرخان کراوى دەرەکی لە ولانتیکدا. هەموو کپین و فرۆشتنیک لە خۆیدا مەترسی لە دەستدانى کالای و دراوی خاوەن سەرمایەى تێدایە، بەلام کاتیک کپین و فرۆشتنى کالای لە سنوورەکانى نیۆدەوڵەتى تێدەپەرى، هیندیک مەترسی تاییبەت دینە ئاراو کە لە روتى بازرگانى ناوخۆیى دا بوونیان نییه. ئەم مەترسیانەش ریسکی ولانتیان پێى دەلین. ئەو مەترسیانەى زانستی ریسک لیکۆلینەوێدیان لەسەر دەکات، ئەو مەترسیانەن کە لە ئاکامى هەلاوردن، جیاوازی گشتى ولات لە شیوازی دارشتنى پلان و رێبازى ئابورى، سیاسى، وکۆمەڵناسى رامیاریى و بارودۆخى جوگرافیایى و سروشتى و سەربازى و سیاسى دا دینە ئاراو.

بەپیتی زانستی ریسکی ولاتان، لەسەر دەرتەنجامی لیکۆلینەویدی ئەو پرووداوە دەتوانی ئاماژە بەو فاکتەرانی خوارەووە کە، وەك پێوەرن بۆ دیاریکردنی و مەترسی بەشداری سەرمایەگوزاری و بازرگانی نۆنەتەویدی:

• ریسک یا مەترسی ئابووری ولات:

ئەو بەشە پەییوەندی بە پێوەرەکانی نەری و جۆر و شیۆزی سیاسەتەکانی دارایی و دۆخی خەزینەیی دەولەتەووە هەیە. وەك پێوەری ئەندازە و شیۆی خەرج و تیچوونەکان و داھاتی باجی و پێژەیی قەرزەکانی دەولەت، کە دەوری سەرەکی دەگێرن لە دیاریکردنی ئەندازەیی ریسکی ولاتیکدا. ئاشکرایە پێوەرەکانی دەولەت بۆ هەموارکردن و جۆری ئاسانکاری سیاسەتی دارایی بۆ فراوانکردنی پێژەیی سەرمایەگوزاری، رۆلی بنەرەتییان هەیە لە کەمکردنەویدی مەترسی کشانەویدی سەرمایەگوزارانی دەرەکی. لێرەدا دەبی بۆ پراکتیشانی خاوەن دراوی دەرەکی و جۆری رەوتی ئابووری ولات، وەك نامراتیک ئاماژە بە پێژەیی قازانجی بەکریدانی پارە و ئاسایشی گشتی و یاسای سەرمایەگوزاری بکری. رادەیی نزمبوونی قازانجی بەکریدانی دراو و باجی سەر سەرمایەیی دەرەکی، بۆ مەبەستەکانی سەرمایەگوزاری و فەراھەمکردنی ئاسانکاری و ئاسایشی گشتی سەرمایەگوزاری خالیکیی پۆزیتیفن بۆ پراکتیشانی خاوەن دراوی دەرەکی.

• مهترسی گواستنه‌وهی سه‌رمایه

مهترسی گواستنه‌وهی سه‌رمایه، یه‌کیکه له فاکتوره‌کانی مه‌زنده کردنی ویستی خاوه‌ن پاره‌ی دهره‌کی که به ته‌مای به‌شداریکردنی سه‌رمایه‌گوزاریه. ئەو مه‌ترسییه له ئاکامی دروستبوونی یاسای ده‌وله‌تان دروست ده‌بیت و، ئەو یاسایان ده‌توانن گواستنه‌وهی قازانج یا کیشانه‌وهی سه‌رمایه‌ی خاوه‌ن دراو بخته مه‌ترسییه‌وه و پیش به گواستنه‌وهی دراوه‌که‌ی بگریت.

• مه‌ترسی گۆرانکاری له نرخ‌ی دراوی به گشتی :

ئەو مه‌ترسییه کتوپر و پیشبیینی نه‌کراوه به‌هۆی گۆرینی سیاسه‌تی کرپن و فرۆشتنی دراوی ولات دیته دی، وه‌ک گۆرینی ره‌وتی کرپن و فرۆشتینی دراو له نرخ‌یکی نه‌گۆره‌و بۆ سیستم‌یکی شه‌ناوه‌ری دراوی. یان له ئاکامی هه‌ره‌سه‌پینانی ئابووری ولاتدا، که سه‌رچاوه‌کانی هه‌لا‌واره و جیاواز بن، یا به‌هۆی گۆرانکاری سیاسه‌ت و لاوازبوونی سیستمی بانکی و سیستمی ئابووری ولاتانی دهره‌کی دیته دی.

• که‌وتنه مه‌ترسی سه‌ربه‌خۆیی یان سه‌فاگیری ولات

ئەو مه‌ترسییه په‌یوه‌ندی هه‌یه به به‌لین و ریکوتننامه‌کانی دارایی ده‌وله‌تان له ناو خۆ و دهره‌وه‌ی ولات. ئەگه‌ر ده‌وله‌ت نه‌توانیت به‌لینه‌کانی دارایی خۆی له دوو بازاری ناخۆیی و نیونه‌ته‌وه‌یی به‌جیه‌پینیت، سه‌ربه‌خۆیی و سه‌قامگیربوونی ئەو ولاته ده‌که‌ویتته مه‌ترسییه‌وه، ریسکی سه‌رمایه‌گوزاری دهره‌کی زیاد ده‌کا و خاوه‌ن پاره ئاره‌زووی هینان ژوره‌وه‌ی سه‌رمایه‌که‌ی ناکات. له‌و به‌شه‌شدا سیاسه‌تی دارایی ده‌وله‌ت و جو‌ری سیستمی کرپن و فرۆشتنی دراوی دهرکی و ریزه‌ی قه‌رزه‌کانی ناخۆیی و دهره‌وه، ده‌توانن رۆلی سه‌ره‌کی بگیری له سه‌قامگیر بوون و سه‌ربه‌خۆیی ولاتدا.

دروستبوونی مهترسی بۆ داموده‌زگای سیاسی ولات په‌یوه‌ندی به ده‌ستتپوه‌ردان و گۆرانکاری و ره‌وتی به‌ریوه‌بردنی ولاته‌وه هه‌یه.

• مهترسی پرووداوه سروشتیه‌کان

نایا له کاره‌ساته‌کانی سروشتی دا ریژه‌ی له مهترسی کهوتنی ولاتیک چه‌نده؟ نایا ده‌توانی کاریه‌ری خراپی هه‌بی له سه‌ر راکیشانی سه‌مایه‌گۆزانی ده‌ره‌کی بۆ ناو ته‌و ولاته. به واتایه‌کی تر هه‌موو ته‌و فاکته‌ر و پارامیتره ناداراییانه‌ی نابووری، که ده‌توانن سه‌قامگیربوون و سه‌ربه‌خۆیی ولات بجنه مهترسییه‌وه، رۆلی سه‌رکی ده‌گیرن له دیاریکردنی ریژه‌ی مهترسی سه‌رمایه‌گۆزاری له ولاته‌دا. نمونه‌ی پروونی ته‌و مهترسییه‌یه به‌رته‌سکردنه‌وه‌ی مه‌ودا و هه‌لسوو‌رانی مرۆقه‌ واته‌ ک‌ریار له بازاره‌کانی ک‌رین و فرۆشتن و ده‌رب‌رینی بیرو‌رای ئازاد و حزبه‌ سیاسییه‌کان. له‌کۆتاییدا پروودا و به‌سه‌رهاته سروشتیه‌کانیش ده‌توانن ئامرازی لاوازکردنی داموده‌زگای به‌ریوه‌به‌ری به‌ینه‌ گۆری.

فهرمه نگوکی وشه کان

- زانستی نابوری: Economics Science
- داهاتی گشتی ولات، ده رامتی گشتی: National Incomes
- به کار به ریی Consumption
- به کار به ر، به کار هی نه ر، Consumer
- پاشه که و تکردن، پاره کۆ کردنه وه: Saving
- وه به ره یینان: سه رمایه گوزاری به مه به سستی وه به ره یینان: Investment
- باج، Tax
- هه نارده: Export
- ها ورده: Import
- نرخ، به ها: Price
- نه ندازه، بر: Quantity
- پیشکه شکردنی کالا، پیدان، خستنه بازاری کالا: Suppl
- داوا: داخواری له سه ر کالا: Demand
- به ره مه یینان: Production
- به ره مه، کالای دروستکراو: product

زانستی وادانان

- ناوهندی لیکنۆلینه و راگه یاندن: Research and Promotion
- که مبی، کیماسی، کیماسی کالا له بازاری کرین و فرۆشتن: Scarce
- چه ماوه، هیتلی چه ماوه: Curve
- خالی هاوتایی، نوخته ی هاوسه نگیی: خاله یه کتر برینی دوو چه ماوه
Breakeven point
- یه کسان، هاوتا، به رامبه ر: Equal
- به رابه ریی، هاوتایی، یه کسانیی، هاوسه نگیی: Equality
- مکانیزمی بازار، جموجۆلی بازاری کرین و فرۆشتن: Market
Mechanism
- سه رجه می به رهه می ولات: (Gross Domestic Product (GDP
- سه رجه می داها تی ولات: (Gross Domestic Income (GDI
- که رتی تاییه ت: Privet sector
- که رتی گشتی: Public se
- سه رمایه: Capital
- کار، ئیش: Labour
- سیستمی باجی به رهه سه ر: Progressive Tax Model
- سیستمی باجی به رهه وژیر: Regressive Tax Model
- ئابووری زه به لاه: Macroeconomics
- نرخه که موژۆری به کار به ری: Marginal Consumption Quote

- Marginal Spare quote: پاشه كهوت: نرخى كه موزؤربوونى
- Horizontal line: هٲىلى ناسؤبى
- Vertical line : هٲىلى شاولى
- Aggregate Expenditure سه رجه ميبى خه رجبى و تيچوه كان:
- Macrocsmic models مؤدٲىلى ئابوورى زه به لاج: سه رمايه گوزارى خيٲزان خه رجبىه كان: Ex ant
- سه رمايه گوزارى خيٲزان و به كاربه رى: Ex post
- بٲىكارى: Unemployment
- Cyclical بٲىكارى دهورى، به هؤى نزمى ناستى به ره مهٲىنان: Unemployment
- Structural بٲىكارى به هؤى بٲىكهاتهى به ره مهٲىنان: Unemployment
- Classical or Real Wage بٲىكارى له ژٲىر كارى گه ريبى ده ست: Unemployment
- Seasonal Unemployment بٲىكارى وه رزى:
- Hide Unemployment بٲىكارى شاراهه:
- Efficiency Productivity كارامه بى به ره مهٲىنان
- Interest discount politics: سياسته تى كه لكوه رگرتن له سوود
- Monetary Policy and the Role of سوود دراو و رؤلى سوود the Interest
- Abstract: بابه تى:
- Country Risk مه ترسى يان ريسكى ولات:
- Monopolist Market بازارى تىكى قؤر خكراو:

- سیاستی پاراستنی بازارپی کرین و فرۆشتنی ناوخۆیی:

Protectionism Policy

- بانکی کارگوزار، بانکیک که کاروباری بانکیکی دیکه به جیده هینی :

Correspondent bank

- متمانهی بانکی، به لگه نامه ی بانکی له بازارگانی نیونه ته وهیی که له نیوان

بانکه کاندا به کارده هیئری و حوکی دراوی هه یه:

Letter of Credit

سەرچاوه كان :

Sources

1. Macroeconomic Analysis □
Edward Shapiro
2. International Economics
Bo Sodersten
3. Economics
Richard G. Lipsey
Peter O, Steiner
4. International Relations □
Power and Justice
5. Politics and Markets
The World Political Economic Systems
Charles E. Lindblom
6. De Nederlanse Economie □
Beschrijving, voorspelling en besturing □
Bernard Commpaijen, Reinold van Til
7. Economics and the Public Purpose
John Kenneth Galbraith
8. Morene Economi 1,2,3 □
Drs. H. Duijm □
9. De Ontwikkeling Van de Economische Samenleving,
1and 2
Robert L. Heilbroner
10. Macroeconomie

J. Pen and L. J. Van Gernerden

